

République Algérienne Démocratique et Populaire

Ministère de l'Enseignement  
Supérieur  
et de la Recherche Scientifique  
Université M'Hamed BOUGARA  
Boumerdès



Faculté Des Sciences Economiques  
des Sciences de Gestion et des  
Sciences Commerciales

(DOUDAH)

. . . . .

:

:

\_\_\_\_\_

/

:

\_\_\_\_\_

:

\_\_\_\_\_

/

" "

/

" "

/

" "

/

" "

2009/2008



بِسْمِ اللَّهِ الرَّحْمَنِ الرَّحِيمِ

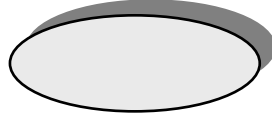

- 
- 
- 
- 

• كما أشكر كل من ساهم ولو بالقليل في إنجاز هذا العمل من قريب أو بعيد .

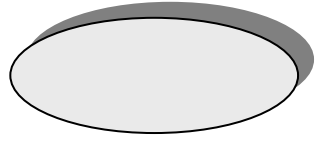

:

•

•

•

•

.....

-

:

**02**.....

**03**..... :

**03**..... :

**03**..... :

**04**..... :

**05**..... :

**05**..... :

**06**..... :

**07**..... :

**09**.... :

**09**..... :

**09**..... :

**10**..... :



:

45.....

49.....

:

51.....

52..... :

52..... :

52..... :

54..... :

56..... :

56..... :

57..... :

58..... :

60..... :

60..... :

60..... :

60..... :

63..... :

64..... :

64..... :

65..... :

66..... :

67..... :

67..... :

68.....	:
70.....	:
70.....	:
71.....	:
72.....	:
73.....	:
73.....	:
75.....	:
79.....	:
80.....	:
81.....	:
82.....	:
83.....	:
83.....	:
83.....	:
85.....	:
88.....	:
88.....	:
89.....	:
89.....	:
	:
90.....	:
90.....	:
91.....	:
91.....	:



93.....	:
96.....	:
96.....	:
96.....	:
97.....	:
97.....	:
98.....	:
98.....	:
99.....	:
99.....	:
100.....	:

.....  
**101**

---

<b>103</b> .....	:
<b>104</b> .....	:
<b>105</b> .....	:
<b>105</b> .....	:
<b>105</b> .....	:
<b>106</b> .....	:
<b>106</b> .....	:
<b>106</b> .....	:

106.....	:
107.....	:
107.....	:
107.....	:
107.....	:
107.....	:
107.....	:
108.....	:
108.....	:
108.....	:
108.....	:
108.....	:
109.....	:
110....	:
110.....	:
112.....	:
113.....	:
113.....	:
114.....	:
117.....	:
117.....(Deming)	:
118..... jean le ray et Degobert	:
120... Price Water House coopers	:
121.....	:
122.....	:
122.....	:

122..... :  
122..... :  
123..... :  
123..... :  
124..... :  
130..... :  
131..... :  
131..... :  
132..... :  
140..... :  
140..... :  
140..... :  
140..... :  
141..... :  
141..... :  
14... :  
142..... :  
142..... :  
143..... :  
143..... :  
144..... :  
145..... :  
147..... :  
**(DOUDAH)** ..... :  

---

149.....

150..... :  
150..... :  
153..... :  
154..... :  
157..... :  
157..... :  
159..... :  
161..... :  
161..... :  
162..... :  
163..... :  
164..... :  
164..... :  
168..... :  
168..... :  
169..... :  
170..... :  
171..... :  
172..... :  
174..... :  
174..... :  
174..... :  
178..... :  
178..... :  
178..... :

186.....	:
188.....	:
188.....	:
194 .....	:
196.....	:
196.....	:
201.....	:
203.....	:
205.....	:
212.....	:
.....	:
219	:
224.....	:



<b>9</b>		<b>01</b>
<b>10</b>		<b>02</b>
<b>11</b>		<b>03</b>
<b>11</b>		<b>04</b>
<b>12</b>		<b>05</b>
<b>14</b>		<b>06</b>
<b>21</b>		<b>07</b>
<b>34</b>		<b>08</b>
<b>34</b>	2007-2006	<b>09</b>
<b>35</b>	(1999)	<b>10</b>
<b>37</b>	(1995)	<b>11</b>
<b>39</b>	(1999) . . .	<b>12</b>
<b>77</b>		<b>13</b>
<b>78</b>	/	<b>14</b>
<b>79</b>		<b>15</b>
<b>92</b>		<b>16</b>
<b>95</b>	-	<b>17</b>
<b>114</b>		<b>18</b>

<b>125</b>		<b>19</b>
<b>125</b>		<b>20</b>
<b>126</b>		<b>21</b>
<b>151</b>	(2007 -2000)	<b>22</b>
<b>152</b>	(2008 -2000)	<b>23</b>
<b>167</b>		<b>24</b>
<b>168</b>		<b>25</b>
<b>174</b>		<b>26</b>
<b>175</b>		<b>27</b>
<b>176</b>		<b>28</b>
<b>176</b>		<b>29</b>
<b>177</b>		<b>30</b>
<b>179</b>		<b>31</b>
<b>179</b>		<b>32</b>
<b>180</b>		<b>33</b>
<b>181</b>		<b>34</b>
<b>181</b>		<b>35</b>
<b>182</b>		<b>36</b>
<b>183</b>		<b>37</b>
<b>184</b>	( )	<b>38</b>
<b>185</b>		<b>39</b>
<b>186</b>		<b>40</b>
<b>188</b>		<b>41</b>
<b>189</b>		<b>42</b>
<b>189</b>		<b>43</b>



<b>190</b>		<b>44</b>
<b>191</b>		<b>45</b>
<b>191</b>		<b>46</b>
<b>192</b>		<b>47</b>
<b>193</b>		<b>48</b>
<b>193</b>		<b>49</b>
<b>196</b>		<b>50</b>
<b>197</b>		<b>51</b>
<b>197</b>		<b>52</b>
<b>198</b>		<b>53</b>
<b>199</b>		<b>54</b>
<b>199</b>		<b>55</b>
<b>200</b>		<b>56</b>
<b>201</b>		<b>57</b>

:

-2

<b>23</b>		<b>01</b>
<b>32</b>		<b>02</b>
<b>33</b>	1999	<b>03</b>
<b>40</b>		<b>04</b>
<b>58</b>		<b>05</b>
<b>59</b>		<b>06</b>
<b>62</b>		<b>07</b>
<b>63</b>		<b>08</b>
<b>74</b>		<b>09</b>
<b>90</b>		<b>10</b>
<b>93</b>		<b>11</b>
<b>94</b>		<b>12</b>
<b>104</b>		<b>13</b>
<b>109</b>		<b>14</b>
<b>110</b>		<b>15</b>
<b>111</b>		<b>16</b>
<b>112</b>		<b>17</b>
<b>115</b>		<b>18</b>
<b>116</b>		<b>19</b>
<b>117</b>		<b>20</b>

<b>119</b>	jean le ray et Degobert	<b>21</b>
<b>120</b>		<b>22</b>
<b>131</b>		<b>23</b>
<b>132</b>		<b>24</b>
<b>134</b>		<b>25</b>
<b>136</b>		<b>26</b>
<b>137</b>		<b>27</b>
<b>139</b>		<b>27</b>
<b>142</b>		<b>28</b>
<b>145</b>		<b>29</b>
<b>152</b>	(2007-2000)	<b>30</b>
<b>153</b>	(2008-2000)	<b>31</b>
<b>154</b>		<b>32</b>
<b>158</b>		<b>33</b>
<b>175</b>		<b>34</b>
<b>175</b>		<b>35</b>
<b>176</b>		<b>36</b>
<b>177</b>		<b>37</b>
<b>177</b>		<b>38</b>
<b>179</b>		<b>39</b>
<b>180</b>		<b>40</b>
<b>180</b>		<b>41</b>
<b>181</b>		<b>42</b>
<b>182</b>		<b>43</b>
<b>182</b>		<b>44</b>

<b>183</b>		<b>45</b>
<b>184</b>		<b>46</b>
<b>185</b>		<b>47</b>
<b>186</b>		<b>48</b>
<b>188</b>		<b>49</b>
<b>189</b>		<b>50</b>
<b>190</b>		<b>51</b>
<b>190</b>		<b>52</b>
<b>191</b>		<b>53</b>
<b>192</b>		<b>54</b>
<b>192</b>		<b>55</b>
<b>193</b>		<b>56</b>
<b>194</b>		<b>57</b>
<b>196</b>		<b>58</b>
<b>197</b>		<b>59</b>
<b>198</b>		<b>60</b>
<b>198</b>		<b>61</b>
<b>199</b>		<b>62</b>
<b>200</b>		<b>63</b>
<b>200</b>		<b>64</b>
<b>201</b>		<b>65</b>



...

.

.

.

"

"

:

:

:

•

•

•

•

(DOUDAH)

. . . . .

•

:

•

.

•

•

•

(DOUDAH)

. . . . .

•

:

:

-1

•

•

•

•

" "

•

:

-2

•

•

•

•



•

:

:

-1

•

•

•

•

•

•

:

-2

:

(DOUDAH)

. . . . .

•

•

. . . . .

•

.(DOUDAH)

:

:

:

**-1**

.

.

:

**-2**

•

.

•

.

(DOUDAH)

2009/03/25 2009/02/25

:

. . . . .

:

.

:

:

•

•

•

•

. . . . .

.(DOUDAH)

:

:

•

•

•

•

:

:

"

"

•

(2007-2006)

"

"

•

(2003-2002)

"

"

•

(2004-2003)

"

"

•

2008

26 -25

:

.

.

...

.

.

.....

.

•  
•

)

.(

.

:

•

•

•

•

\*

•

---

\* تخلص مختلف الهيئات الدولية المهمة بقطاع المؤسسات الصغيرة والمتوسطة إلى نفس النتيجة فيما يتعلق بوضع تعريف لهذا القطاع، ومن هذه الهيئات نجد : OCDE, ONUDI



∴

•

1

2

•

∴

•

3

∴

•

∴

•

∴

•

<sup>1</sup> - لخلف عثمان، واقع المؤسسات الصغيرة والمتوسطة وسبل دعمها وتنميتها حالة الجزائر، أطروحة دكتورة، جامعة الجزائر، 2004، ص 4.  
<sup>2</sup> - مصطفى بن نوي، دور المؤسسات الصغيرة والمتوسطة في دعم الاستثمار، مذكرة ماجستير، جامعة عمار تليجي، الأغواط، 2005، ص 10.  
<sup>3</sup> - Gilles Bressy, *Economie d'entreprise*, éd sirey, 1990, p 56.

...

...

.

. ...

.

.

.

:

:

1

.

.

---

<sup>1</sup>- La politique pour les PEM dans la CEE ,In collection ISGP ,carrefour,d'échanges ,1991,p 91.

<sup>1</sup>- برودي نعيمة، التحديات التي تواجه المؤسسات الصغيرة والمتوسطة ومتطلبات التكيف مع المستجدات العالمية، ملتقى دولي حول متطلبات تأهيل المؤسسات الصغيرة والمتوسطة في الدول العربية، يومي 17 و18 أبريل 2006، الشلف، ص 116.

✓  
✓  
✓  
✓  
✓  
•  
✓  
✓

1.

2.

---

<sup>1</sup>- لخلف عثمان، مرجع سابق، ص 10 .  
<sup>2</sup>- نبيل جواد، إدارة وتنمية المؤسسات الصغيرة والمتوسطة، المؤسسة الجامعية لدراسات والنشر، بيروت، 2007، ص 33-34 .

1. :  
( ) ✓  
✓  
( ) ✓  
✓  
✓  
✓

2. :  
: ✓  
: \_\_\_\_\_

: \_\_\_\_\_ ✓

<sup>1</sup>- نفس المرجع، ص 34 .  
<sup>2</sup>- سعاد نائف برنوطي، إدارة الأعمال الصغيرة (أبعاد للريادة)، دار وائل للنشر، عمان، 2005، ص 67.

: \_\_\_\_\_ ✓

%80

%90

.  
: \_\_\_\_\_ ✓

%25

.  
1

.

: (L'ANASE)

---

<sup>1</sup> - مصطفى بن نوي، مرجع سابق، ص 11.

. :

:

:(01)

100 000	100 000	10	
3	100000	10	
15	300000	50	

:

.

.

:

2005

.

(2005/361/CE)

:

1

<sup>1</sup>- Petites et Moyennes Entreprise, Fr .WIKIPEDIA.org/wiki/petites et moyennes entreprises,24/11/2008.

**:(02)**

( )	( )		
2		10	
10	10	10	
43	50	50	

:

**(L'ANASE)**

:

(BRUCH et HIMENZ)

:

**:(03)**

9 1	



49 10	
99 50	
99	

:

.56 2007

:

"

"

:

**:(04)**

( )	
5 1	
15 5	
250	

56

:

:

"

"

1999

:

:(05)

	( )	
300	300	
100	100	
50	50	
100	50	

:

.4 2002

:

5000

1000

50

. 100

.<sup>1</sup>

500

50

:

2.:

\_\_\_\_\_ .

(1977 1974

)

:

( . )

<sup>1</sup>- برودي نعيمة، مرجع سابق، ص 116.  
<sup>2</sup>- مصطفى بن نوي، مرجع سابق، ص 13.

500 —

10 15 —

1983 ( . ) : \_\_\_\_\_ .

:

:

200 —

10 —

" :

( . ) 1988

.

1

( )

.

1996

"

2000 "

"

2 250 1

---

<sup>1</sup>- Tribune de développement , USE, n° :8, 1988, p : 44.

500

( . ) :

1<sup>u</sup>

:(06)

10 >	20 >	9-1	Micro- entreprise
100<	200<	49-10	Petite- entreprise
500 100	2 200	250-50	Moyenne entreprise

2001/12/12

18/01 :

. 2001 15 77

<sup>1</sup> - القانون رقم 01 - 18 المؤرخ 2001/ 12/12 المتضمن القانون التوجيهي لترقية المؤسسات الصغيرة والمتوسطة، الجريدة الرسمية رقم 77، المنشورة في 15 ديسمبر 2001.

1

---

<sup>1</sup> - لخلف عثمان، مرجع سابق، ص 27.

1

2

---

<sup>1</sup>- محمد يعقوبي، مكانة وواقع المؤسسات الصغيرة والمتوسطة في الدول العربية، ملتقى دولي حول متطلبات تأهيل المؤسسات الصغيرة والمتوسطة في الدول العربية، جامعة الشلف، يومي 17 و18 أبريل 2006، ص 46 .

<sup>2</sup>- مصطفى بن نوي، مرجع سابق، ص 14 .

•

•

•

•

•

•

1

:

.2

:

-

( \ )

---

<sup>1</sup>- لخلف عثمان، مرجع سابق، ص 29.  
<sup>1</sup>- محمد فتحي صقر، واقع المشروعات الصغيرة والمتوسطة، ندوة المشروعات الصغيرة والمتوسطة في الوطن العربي، الإشكالية وأفاق التنمية، القاهرة، 18-19 جانفي 2004، ص 25-26.

:

-

.

.

:

-

.

:

-

.

:

-

"

"

.

:

-



.

:

-

:

:

- ✓

- ✓

- ✓

- ✓

.PME sous –traitant

- ✓

.

:

:

. : ( ) :<sup>1</sup>

.

.

.<sup>2</sup>

-

---

<sup>1</sup>- جمال الدين سلامة، دور المؤسسة الصغيرة والمتوسطة في التخفيف من حدة البطالة، مذكرة ماجستير، جامعة الجزائر، 2007، ص 62.

<sup>2</sup>- لخلف عثمان ، مرجع سابق، ص34.

(la petite

(la petite industrie usinière)

( industrie non usinière

:

:(07)

8	7	6	5	4	3	2	1

E.Staley &R.MORSE ,la petite industrie moderne et la développement , :

tome 1985 , P.23.

1.2.3

(07)

5.4

6.7.8

:

1.2.3

(07)

.

:

.

.

:

:

.

•

.

•

.

•

:

.

:

.

•

.

•

.

•

.

•

.

:

.

:

•

.

•

.

•

**:(01)**

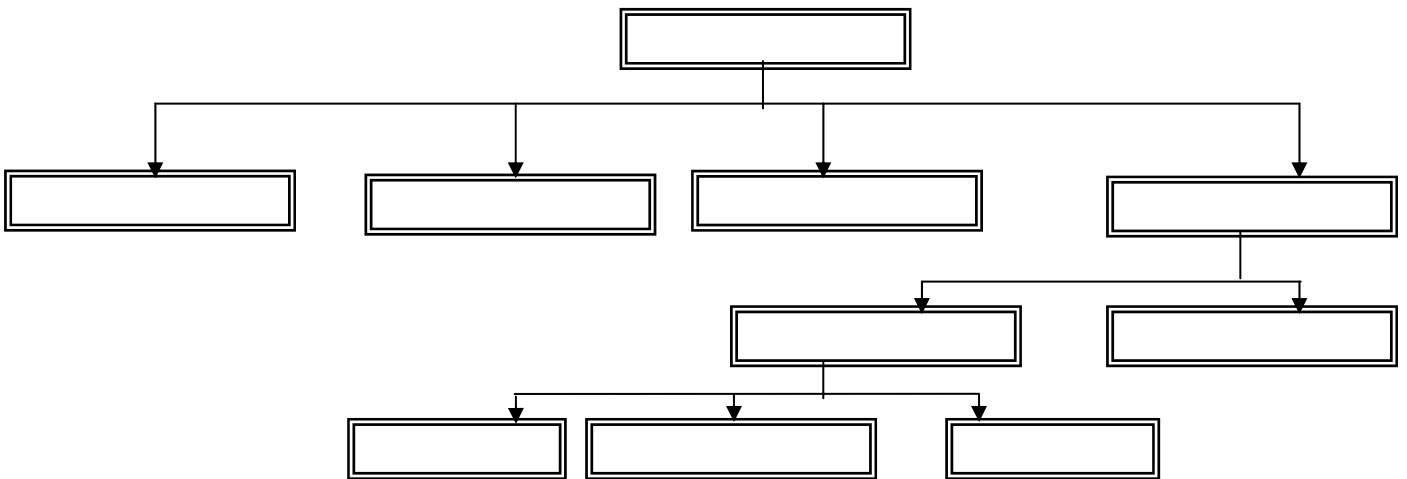

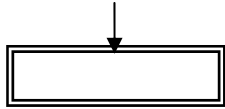

.37

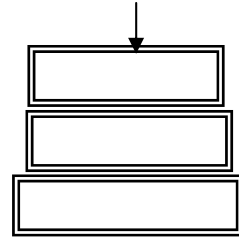

: : -1

: -2

: -3

: \_\_\_\_\_ .

: \_\_\_\_\_ .

(416)

:

:

:1

:

:

:

---

<sup>1</sup>- نفس المرجع ، ص39.

⋮ \_\_\_\_\_ ●

⋮ \_\_\_\_\_ ●

⋮ \_\_\_\_\_ ●

⋮

⋮

⋮

●

●

⋮

⋮

⋮

⋮ \_\_\_\_\_ ●

⋮

■

■

(les PMI sou –traitantes) <sup>1</sup>

(sous- traitantes)

:

:

-1

:

•

•

:

-2

---

<sup>1</sup> - جمال الدين سلامة، مرجع سابق، ص 63.



: -3

: <sup>1</sup> SALLEZ

: \_\_\_\_\_ •

....

: \_\_\_\_\_ •

:

: \_\_\_\_\_ ■

.( )

: \_\_\_\_\_ ■

:

-

---

<sup>1</sup>-Sallez-A, Polarisation et sous- traitanse , condition du développement régional, ed EYrolles , paris 1979, p 42.

1

2

---

<sup>1</sup>- محمد الهادي مباركى، المؤسسة المصغرة ودورها في التنمية، ملتقى وطني حول المؤسسات الصغيرة والمتوسطة ودورها في التنمية، جامعة  
عمار ثلجي بالأغواط، 8-9 أبريل 2002، ص 85.

<sup>2</sup>- فتحي السيد عبده، الصناعات الصغيرة ودورها في التنمية، مؤسسة شباب الجامعة، الإسكندرية، 2005، ص 63.

(1976-1974)

(2008)

---

<sup>1</sup>- توفيق عبد الرحيم، إدارة الأعمال التجارية الصغيرة، دار صفاء للنشر والتوزيع، عمان 2002، ص 2.  
<sup>2</sup>- محمد يعقوبي، مرجع سابق، ص 46.



.  
:-1

:<sup>1</sup> BROZEN

"

"

:-2

---

<sup>1</sup> - مرابي برايس، التنمية الصناعية، ترجمة دويدار، مكتبة الانجلو مصرية القاهرة، 1970، ص 49.

(02):

(2000)

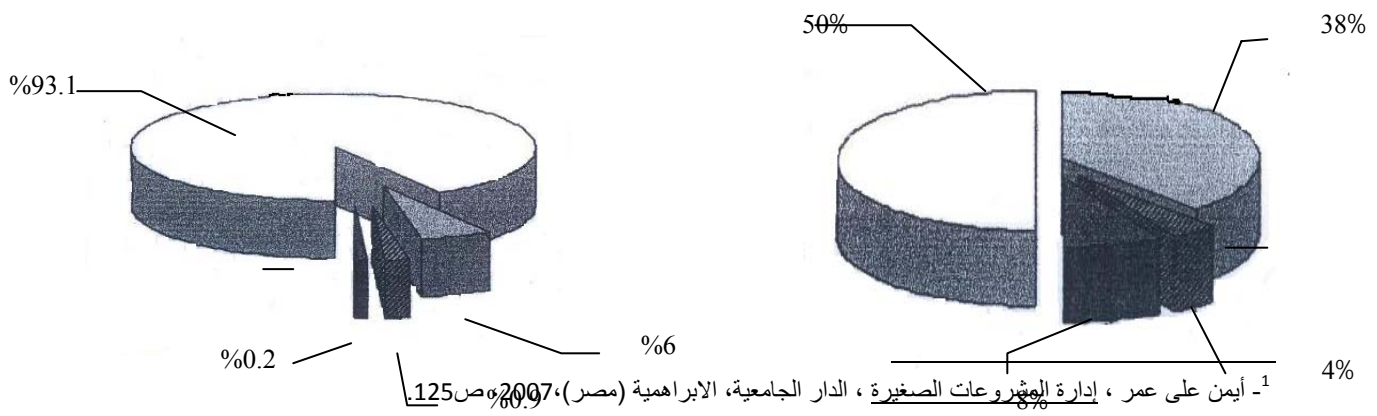

10-50  
  20-249  
  >249  
 |  
  >500  
  100-499  
  10 -99  
  <10  
 <10

OCDE, Perspectives de l'OCDE sur les PME , publication de la OCDE, France, :  
 2000, P8.

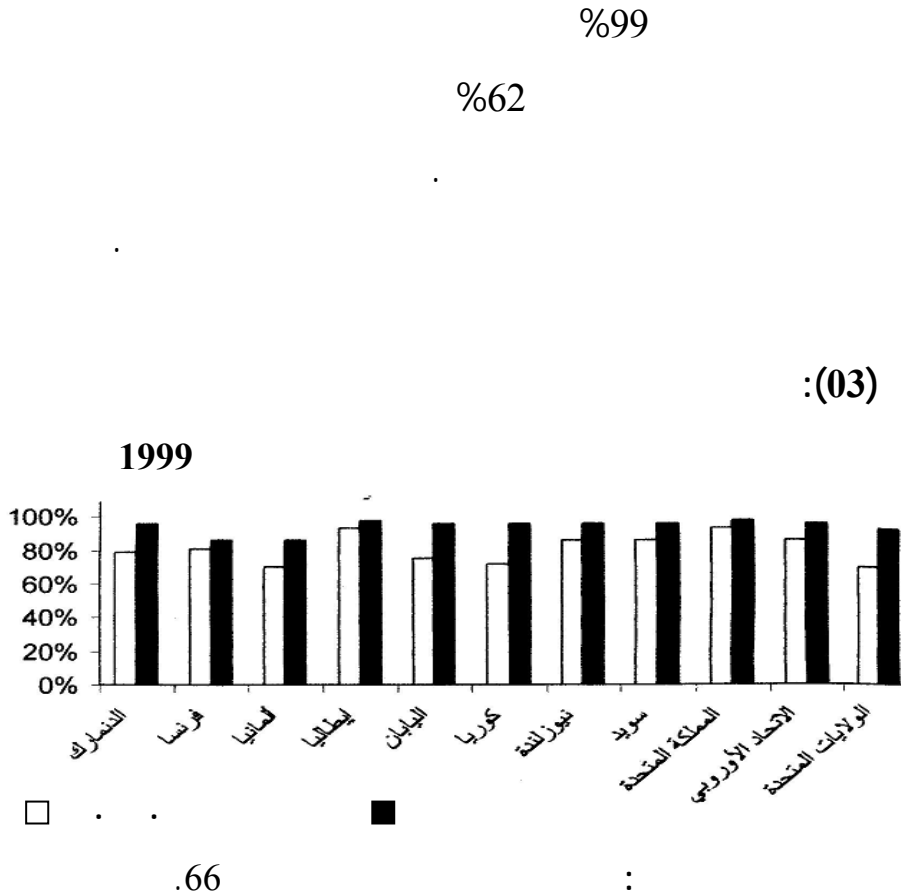

1.

%70 %95

:

<sup>1</sup> - جمال الدين سلامة ، مرجع سابق، ص 66.

:(08)

(2000)

	%	
	99.7	
	84	
	99.5	
	80	
	95	

.66

:

%99.5

%99.7

:

:(09)

%		2007	2006	
8.95	24 140	293 946	269806	
-9.88	-73	666	739	
9.53	10 125	116 347	106 222	
<b>9.08</b>	<b>34 192</b>	<b>410 959</b>	<b>376 767</b>	



.8 2007

376767

34192

2007

410959

2006

%9.08

:

:

1

(1999)

:(10)

%	% . .	
34,9	99,7	
23,0	96,0	
	99,7	
56,7	99,8	
57,7	98,8	

<sup>1</sup>- رابع خوني، رقبة حساني، المؤسسات الصغيرة والمتوسطة ومشكلات تمويلها، أترك لنشر والتوزيع، القاهرة، 2008، ص7.

64,3	99,5	
48,0	99,7	
	99,5	
61,8	99,9	
27,1	99,5	
40,0	99,2	
40,5	99,7	
57,0	99,5	
500	99,8	
66,0	99,0	
30,3	99,9	
	99,8	
	99,0	

:

65 2006-2005

%90

...

.<sup>1</sup>1995

·  
:(11)

(1995)

%	%		%		
---	---	--	---	--	--

<sup>1</sup> - عبد العزيز جميل مخيمر، أحمد عبد الفتاح، دور الصناعات الصغيرة والمتوسطة في معالجة مشكلة البطالة بين الشباب، المنظمة العربية لتنمية الإدارية، القاهرة، 2005، ص36.

		( )			
%30.6	%8.1	5,252	%66.0	1,339	(1)
%36.9	%13.1	3,151	%55.1	528	
%32.2	%15.3	819	%81.1	2,331	
%58.6	%55.6	961	%44.6	7,36	
%32.9	%28.9	492	%88.8	2,216	
%22.2	%7.8	1,304	%80.8	3,517	
%21.0	%5.5	615	%29.3	17	
%31.7	%10	12,594	%74	10,748	(1)
					(2)
%47.6	%40.0	10,233	%71.1	10,151	
%69.1	%66.7	10,823	%80.6	5,072	
%65.5	%61.0	9,804	%76.6	8,626	
-	-	-	%55.6	697	
%59.5	%57.9	845	%67.0	10,046	
%54.2	%46.2	2,123	%77.8	10,719	
%66.4	%65.5	2,321	%78.5	16,966	
%75.4	%57.6	5,960	%76.4	52,219	
%49.5	%45.8	435	%48.5	5,240	
%86.0	37.9%	4,916	%70.6	127	
%62.9	%51.7	47,505	%73.7	119,863	(2)
%52.2	%27.7	60,099	73.7	130,611	

:

.37

1998

17-15

(11)

1

.

.

:

(1999)

.

:(12)

%	% . .	
---	-------	--

<sup>1</sup>- نفس المرجع السابق، ص36.

67.7	99,7	
45.0	96,0	
72.0	99,7	
66.0	99,8	
77.8	98,8	
63.7	99,5	
53.7	99,7	
52.6	99,5	
69.0	99,9	
73.8	99,5	
85.6	99,2	
49.0	99,7	
73.8	99,5	
57.0	99,8	
79.0	99,0	
67.2	99,9	
79.3	99,0	

.65

:

%99

(12)

%80 %40

OCDE

3/2

70

:

:(04)

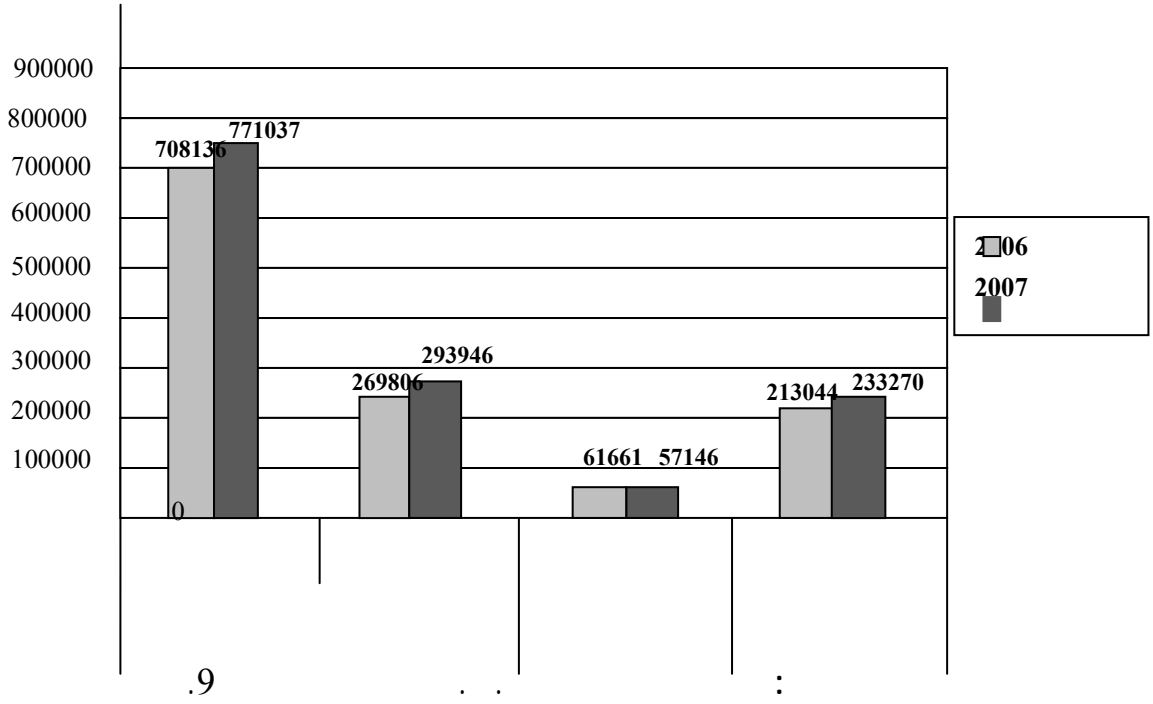

2006 2007 2006

102752 1355399 2007 1252647

%8.2

:

:

:

25 %35

2000

%26

%40 %46

%53

%26

%30

%55

%4

%56 %60

%51

1

:

:

---

<sup>1</sup> - نبيل جواد، مرجع سابق، ص 82.

1 .

:

• \_\_\_\_\_ :

2 .

• \_\_\_\_\_ :

• \_\_\_\_\_ :

• \_\_\_\_\_ :

...

---

<sup>1</sup>- نفس المرجع ، ص 76.  
<sup>2</sup>- أيمن علي عمر ، مرجع سابق ، ص 129.



1

2

3

4

- 
- <sup>1</sup> - برودي نعيمة، مرجع سابق، ص 117 .  
<sup>2</sup> - عثمانية رؤوف، التخطيط في قطاع المؤسسات الصغيرة والمتوسطة، مذكرة ماجستير غير منشورة، جامعة الجزائر، 2000، ص 101 .  
<sup>3</sup> - [www.lejournalUSA.com](http://www.lejournalUSA.com) / February 2006 ، مقدمة تحديات العولمة ، 26-1-2008 .  
<sup>4</sup> - برودي نعيمة، مرجع سابق، ص 119 .

\_\_\_\_\_ .1

(Economie of Scale)

\_\_\_\_\_ .2

\_\_\_\_\_ .3

\_\_\_\_\_ .4

1995

\_\_\_\_\_ .5

(ISO)

\_\_\_\_\_ .6

\_\_\_\_\_ .7

\_\_\_\_\_ .8

:

1. \_\_\_\_\_ :

%80

%100

1 .

2. \_\_\_\_\_ :

2. :

•

•

3 .

---

<sup>1</sup>- محمد يعقوبي، مرجع سابق ، ص 48  
<sup>2</sup>- نبيل جواد، مرجع سابق، ص 102.  
<sup>3</sup>- شبايكي سعدان، معوقات تنمية وترقية المؤسسات الصغيرة والمتوسطة في الجزائر، ملتقى دولي حول المؤسسات الصغيرة والمتوسطة ودورها في التنمية، جامعة عمار ثلجي بالأغواط، 9-8 أفريل 2002، ص 3.

•

•

•

3. \_\_\_\_\_ :

1. :

•

•

•

•

•

4. \_\_\_\_\_ :

•

---

<sup>1</sup> نبیل جواد، مرجع سابق، ص 104.



---

<sup>1</sup>- لهواري سعيد، محددات نمو المؤسسات الصغيرة والمتوسطة، مذكرة ماجستير غير منشورة، جامعة أمحمد بوقرة، بومرداس، 2007، ص 74.

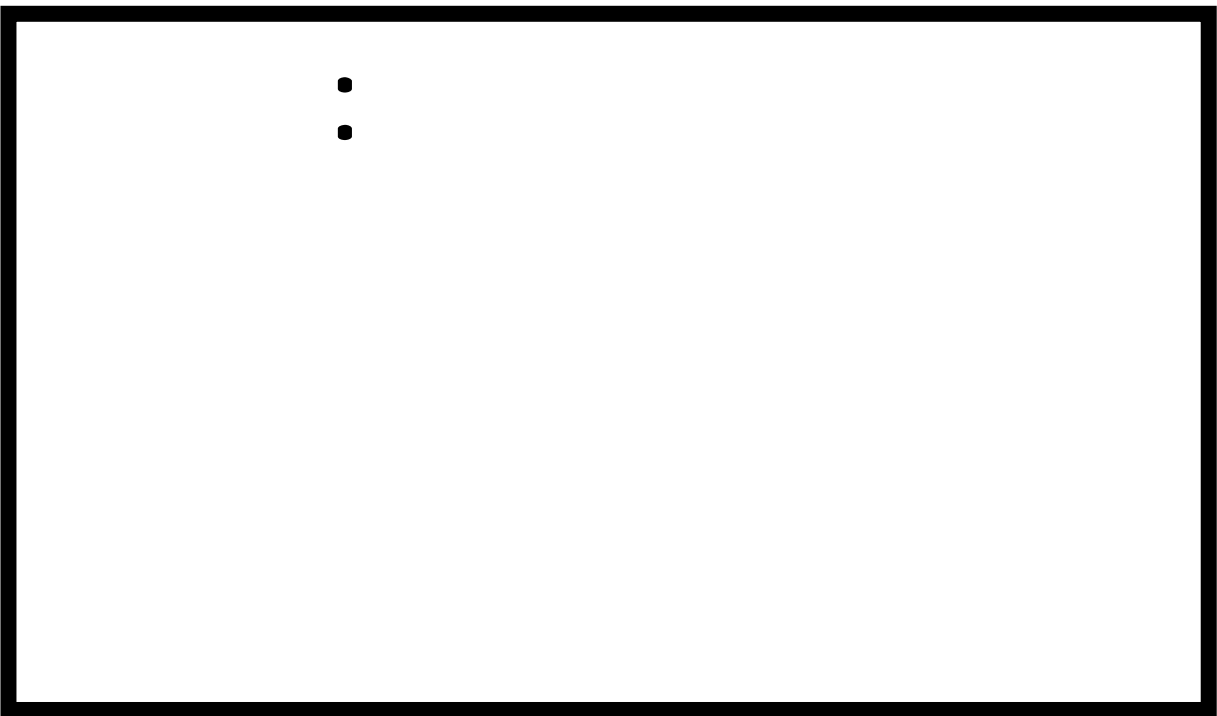





1

2

---

<sup>1</sup> - أحمد عبد الله محاي، مدخل كمي لإدارة المخاطر ورياضيات المال والاستثمار، مطبعة الإشعاع الفنية، الرياض ( المملكة العربية السعودية ) ، 2002، ص 11

<sup>2</sup> - مختار محمود الهاشمي، مبادئ الخطر والتأمين، الدار الجامعية، الإسكندرية، 2001، ص 7 .

( )

:

1

" (Wilyiamz & Heins) .1

2"

" (Nhight) .2

3"

4" " .3

" .4

5"

" " " "

<sup>1</sup>- Nicolas .Jacob, la gestion des risques accidentels de l'entreprise, ENTREPRISE MODERNE D'édition, paris, 1983, p 11.

<sup>2</sup>- محمد توفيق البقلايني، جمال عبد الباقي واصف، مبادئ إدارة الخطر والتأمين، دار الكتاب الأكاديمية، المنصورة ، 2004 ، ص 12.

<sup>3</sup>- نفس المرجع، ص 12.

<sup>4</sup>- مختار محمود الهانسي ، مرجع سابق ، ص 11 .

<sup>5</sup>- Jackie, BOISSELIER , prévention et gestion des risques industriels dans l'entreprise, les éditions d'organisation , paris ,1979 , p 20.



1

50

1200

2

---

<sup>1</sup>- طارق عبد العال حماد، إدارة المخاطر (الأفراد – الإدارات – الشركات – البنوك)، الدار الجامعية، القاهرة، 2003 ، ص 5.  
<sup>2</sup>- نفس المرجع، ص 8.

1 .

2

” ” ” ” ”

3”

:

:

:

”

4”

---

<sup>1</sup>- نفس المرجع ، ص 12 .  
<sup>2</sup>- سامويلسون ، نور دهاوس، علم الاقتصاد، مكتبة لبنان، بيروت، 2006، ص 5.  
<sup>3</sup>- سمير عبد الحميد رضوان، المشتقات المالية ودورها في إدارة المخاطر، دار النشر للجامعات، القاهرة، 2004، ص 295.  
<sup>4</sup>- محمد توفيق البلقيني، جمال عبد الباقي واصف، مرجع سابق، ص 18، 19 .

.

:

.

:

-1

.

:

-2

:1

.

:

:1-2

.

:

:2-2

.

:

2

---

<sup>1</sup> - Jackie Boisselier, op.cit., p 20.

<sup>2</sup> - محمد توفيق البلقيني، جمال عبد الباقي واصف، مرجع سابق، ص 20.

.....  
: -1

1 .....  
: -2

2.

.....  
:

”

3”

:(05)

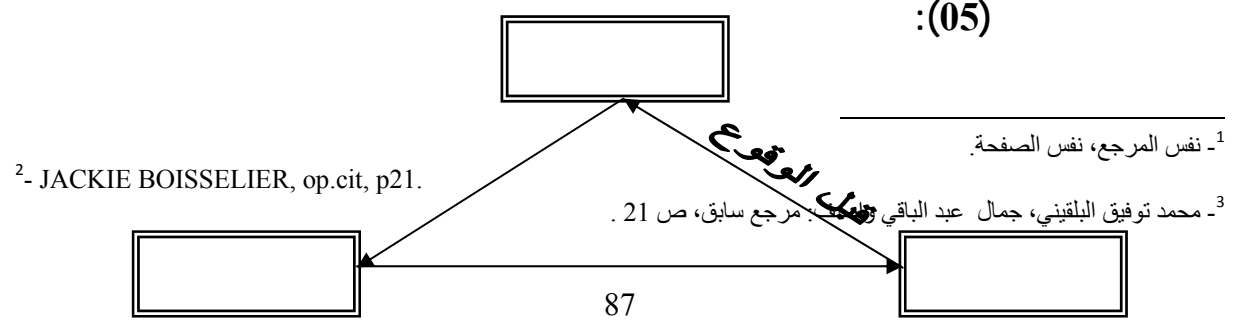

بعد الوقوع

:

(06) :

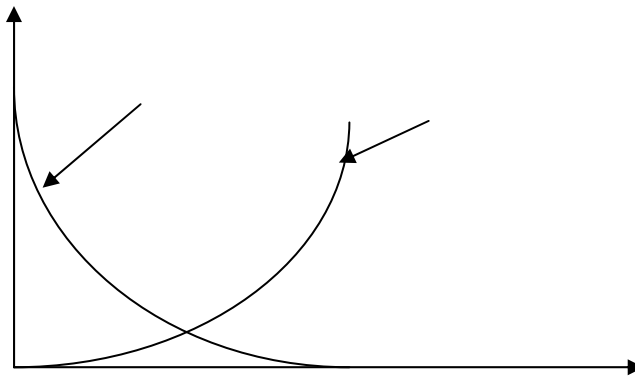

:



:

•

1

•

:

2

:

---

<sup>1</sup>- نفس المرجع ، ص 15 .  
<sup>2</sup>- أسامة عزمي سلام، شقيري نوري موسى، مرجع سابق ، ص 31 .

:

" "

:

1

:

2 .

.

. . . .

---

<sup>1</sup>- مختار محمود الهانسي، مرجع سابق ، ص 14 .  
<sup>2</sup>- نفس المرجع ، ص 14 .

: (07)

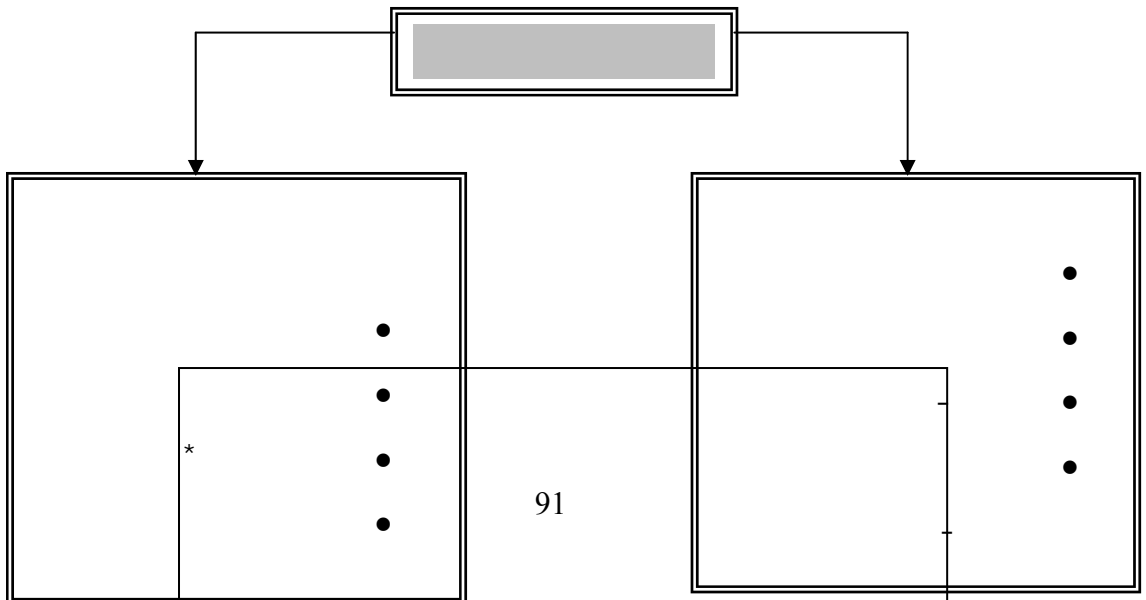

\_\_\_\_\_ :

[WWW.eRMA-egypt.org](http://WWW.eRMA-egypt.org) 2008-10-23

:(08)

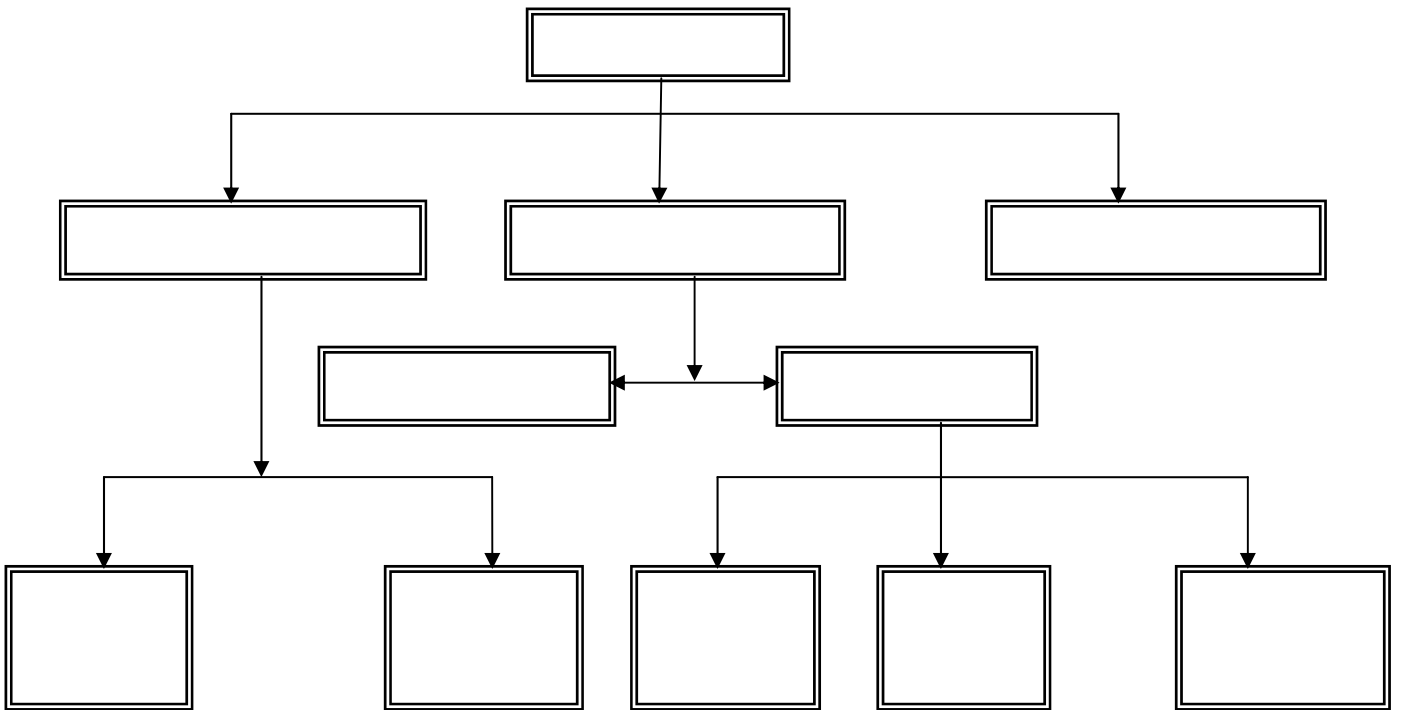

1

:

:

.

.

:

:

-1

2

3

:

-2

---

<sup>1</sup>- نفس المرجع، ص 16.

<sup>2</sup>- جورج ريجدا، مبادئ إدارة الخطر والتأمين، دار المريخ للنشر، الرياض، 2006، ص 29.

<sup>3</sup>- محمد توفيق البلقيني، جمال عبد الباقي واصف، مرجع سابق، ص 22.

1.

:1-2

:2-2

2

:3-2

:

:

-1

---

<sup>1</sup>- أسامة عزمي سلام، شقيري نوري موسى: مرجع سابق، ص 27 .  
<sup>2</sup>- مختار محمود الهاشي: مرجع سابق، ص 20.

1

-2 :

2  
....

....

" "

:

---

<sup>1</sup>- جورج ريچدا، مرجع سابق ، ص 30 .  
<sup>2</sup>- محمد توفيق البلقيني، جمال عبد الباقي واصف، مرجع سابق، ص 23.



1. " " " " 1"
2. "
3. " 2"
4. " 3"
5. " 4"
6. " 5"
6. " 6"

<sup>1</sup> - أسامة عزمي سلام، شقيري نوري موسى، مرجع سابق، ص 41.

<sup>2</sup> - نفس المرجع، ص 41.

<sup>3</sup> - Marc Baijot ,op.cit. ,p 8 .

<sup>4</sup> - الجمعية المصرية لإدارة المخاطر، معيار إدارة الخطر، [WWW.eRMA-egypt.org](http://WWW.eRMA-egypt.org) ، 2008-10-23

<sup>5</sup> - شبكة التمويل الأصغر للبلدان العربية ، إدارة المخاطر التشغيلية، [WWW.PACT.com](http://WWW.PACT.com) ، 2008-10-23 .

<sup>6</sup> - محمد توفيق البلقيني، جمال عبد الباقي واصف، مرجع سابق، ص 29 .

1" .7

2" .8

3" .9

4" .10

5

<sup>1</sup> - خالد وهيب الراوي، إدارة المخاطر المالية، دار المسيرة للنشر، عمان، 1999، ص 9 .  
<sup>2</sup> - نائل محمد مومني، إدارة الكوارث والأزمات، مطبعة الروزنا، عمان، 2007، ص 307 .  
<sup>3</sup> - خالد وهيب الراوي، مرجع سابق، ص 10 .

<sup>4</sup> - Jakie.Boisselier : op.cit., p 24.

<sup>5</sup> - طارق عبد العال حماد، مرجع سابق، ص 46.

1929

1931

)

(

1.

” ”

.

:

.

.

.

:

:

”

.1

2 ”

.

”

.2

3”

.

”

.3

4”

.

---

<sup>1</sup>- نفس المرجع ، ص 46.

<sup>2</sup>- فوزي شعبان مذكور، إدارة الصيانة والأمن الصناعي، منشورات كلية التجارة، القاهرة، 1997، ص 144.

<sup>3</sup>- نفس المرجع، نفس الصفحة.

<sup>4</sup>- سملاي يحضية ، دراسة أثر حوادث العمل على الكفاءة الإنتاجية، مذكرة ماجستير، جامعة الجزائر، 1995، ص 47.



•

•

•

:

1

»

2»

---

<sup>1</sup>- نائل محمد المومني، إدارة الكوارث والأزمات، مطبعة الروزنا، عمان، 2007، ص 309.

<sup>2</sup>- نفس المرجع، ص 310.

)

(

· ...

·

·

·

·

·

·

1.

(09) :

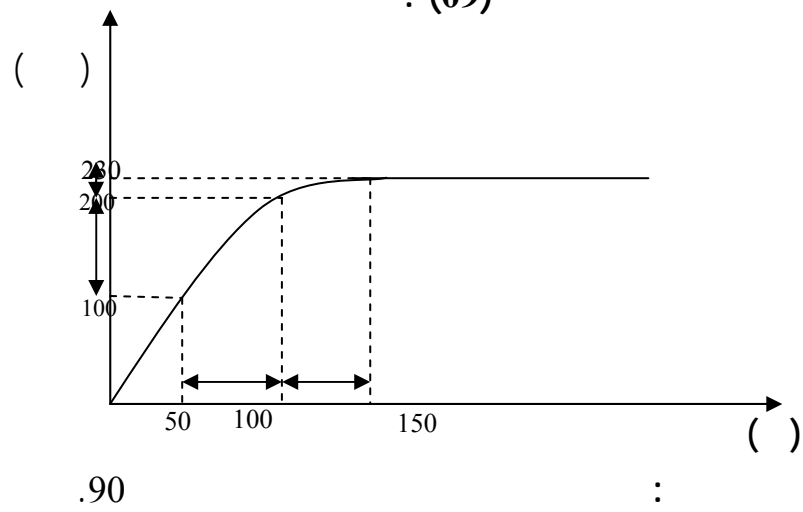

( 100) ( 50)  
100 ( 200) ( 100)  
( 230) ( 200) 150

:

<sup>1</sup>- طارق عبد العال حماد، مرجع سابق، ص 89.



.

.

-

"

"

-

.

.

:

( )

.

-

-

"

"

.

"

"

"

"

:

: \_\_\_\_\_ .1

.

: \_\_\_\_\_ .2

.

: \_\_\_\_\_ .3

.  
:

$$V(d3,S1) = 100000$$

$$100000 \quad 3 \quad ( \quad )$$

.  
:

-

%1

100

:

1500

( )

( )

:

:(13)

	(2)	(1)	
1500	1500 x 0.1	1500 x 0.99	
1000	100000 x 0.1	0 x 0.99	

.98

:

100000

/

-

:

/

:(14)

	(2)	(1)	
-1500	-1500	-1500	
-100000	-100000	0	

.100

:

100 ( / ) 100

/

" : " (Meha and Heges)  
:  
:

:(15)

( ) ■	■
■	■

■	■
■	■

147

:

Meha and Heges

1

:

.

.

:

:

-

---

<sup>1</sup>- جورج ريجدا، مرجع سابق، ص 83.

(15)

1

---

<sup>1</sup>- Hubert LANDIER, Daniel LABBE ,Le Management du Risque social, édition d'organisation, paris, 2005, p 16.

1

:

---

<sup>1</sup>- طارق عبد العال حماد، مرجع سابق، ص 151.



- 
- 
- 
- 
- 
- 

---

<sup>1</sup> - حفاي عبد القادر، تسيير المخاطر الجبائي في المؤسسة، مذكرة ماجستير، جامعة عمار تليجي، الأغواط، 2004/2003، ص 10.

<sup>2</sup> - الجمعية المصرية لإدارة الأخطار، معيان إدارة الخطر، www.eRMA-egypt.org ، 2008/10/23.

1

2

---

<sup>1</sup> - طارق عبد العال حماد، مرجع سابق، ص 52.  
<sup>2</sup> - جورج ريجدا، مرجع سابق، ص 90.

(WAUSAU.Ins.co)

1  
( 30 ) •  
% 12  
% 9  
881 •  
2062  
8234 •  
6647

---

<sup>1</sup>- نفس المرجع، ص 93.

:

:

-

( )

.

.

:

.

•

.

•

.

•

:

.1

%5

.

.2

:

•  
\_\_\_\_\_

•  
\_\_\_\_\_

•  
\_\_\_\_\_

•  
\_\_\_\_\_

:

•  
\_\_\_\_\_ -1

•  
\_\_\_\_\_

•  
\_\_\_\_\_

•  
\_\_\_\_\_

•  
\_\_\_\_\_

•  
\_\_\_\_\_ -2

•

•

•



1»

»

»

2

»

---

<sup>1</sup> - طارق عبد العال حماد، مرجع سابق، ص 102 .  
<sup>2</sup> - سمير الخطيب، قياس وإدارة المخاطر بالبنوك، منشأة المعارف للنشر، الإسكندرية، 2005، ص 19.

.

.

:

( )

)

.<sup>1</sup>(

.

---

<sup>1</sup>- طارق عبد العال، مرجع سابق، ص 105 .



( )

( )

%1

1.

:(10)

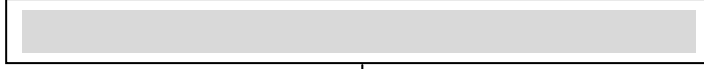
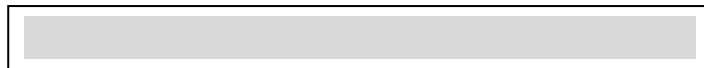
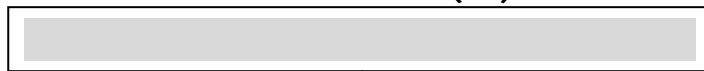

121

<sup>1</sup> - أسامة عزمي سلام ، شقيري نوح ، مؤسس ومدرجو سابق ، ص 50

.

:

.

:

1  
.

:

.

.

.

.

.

:

---

<sup>1</sup>- نفس المرجع، ص 45 .



			▪ ▪		
--	--	--	--------	--	--

.47

:

. :

.<sup>1</sup>

<sup>2</sup>BALL et LORANGE :(BL)

-

(BL)

:

-

-

:

:(11)

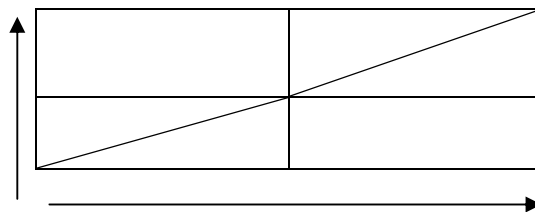

.13

:

<sup>1</sup>- Nicolas JACOB , op-cit ,p 15 .

(BL)

1:

:  
:(12)

II

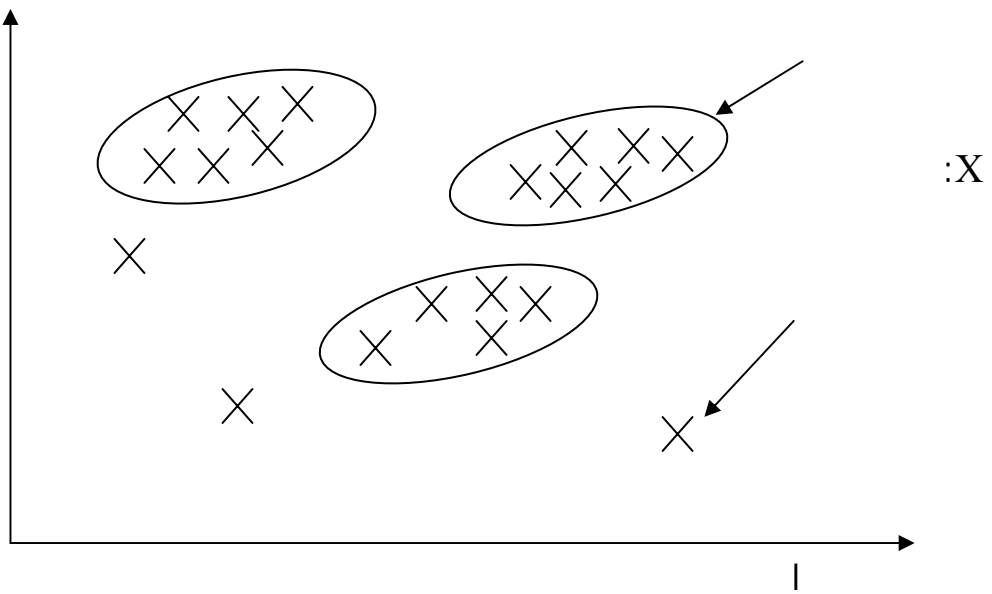

<sup>1</sup>- نفس المرجع، ص 15.

.15

:

( )  
( - )

:

- : (17)

( 10)	.% 25	( )
10) ( )	10 .% 25	( )
.	10	( )

.2008/10/23

( 10 %25) :

3×3

5×5

.

.

:

1  
.

.

:

---

<sup>1</sup> - أسامة عزمي سلام، شقيري نوري موسى، مرجع سابق، ص 49.

<sup>1</sup> - طارق عبد العال حماد، مرجع سابق، ص 63.  
<sup>2</sup> - حرشب ليلي، تسيير المؤسسة في حالة أزمة، مذكرة ماجستير، جامعة أمحمد بوقرة بومرداس، 2008، ص 29.



	:	•
	:	
.	:	—
.	:	—
.	:	—
.	:	—
.	:	

.

---

	:	
	:	—
	:	—
.	:	

.

:

.

:

.

---

.

:

.

"

"

.

---

<sup>1</sup> - خالد وهيب راوي، مرجع سابق، ص 21.

1

.

. :

.

. :

:

-

.

-

.

-

2

.

-

.

-

---

<sup>1</sup> - أسامة عزمي سلام، شقيري نوري موسى، مرجع سابق، ص 67.  
<sup>2</sup> - منير إبراهيم هندي، الفكر الحديث في إدارة المخاطر، الجزء الثاني، منشأة المعارف للنشر، الإسكندرية، 2003، ص 86.



.

•  
•

....



:(13)

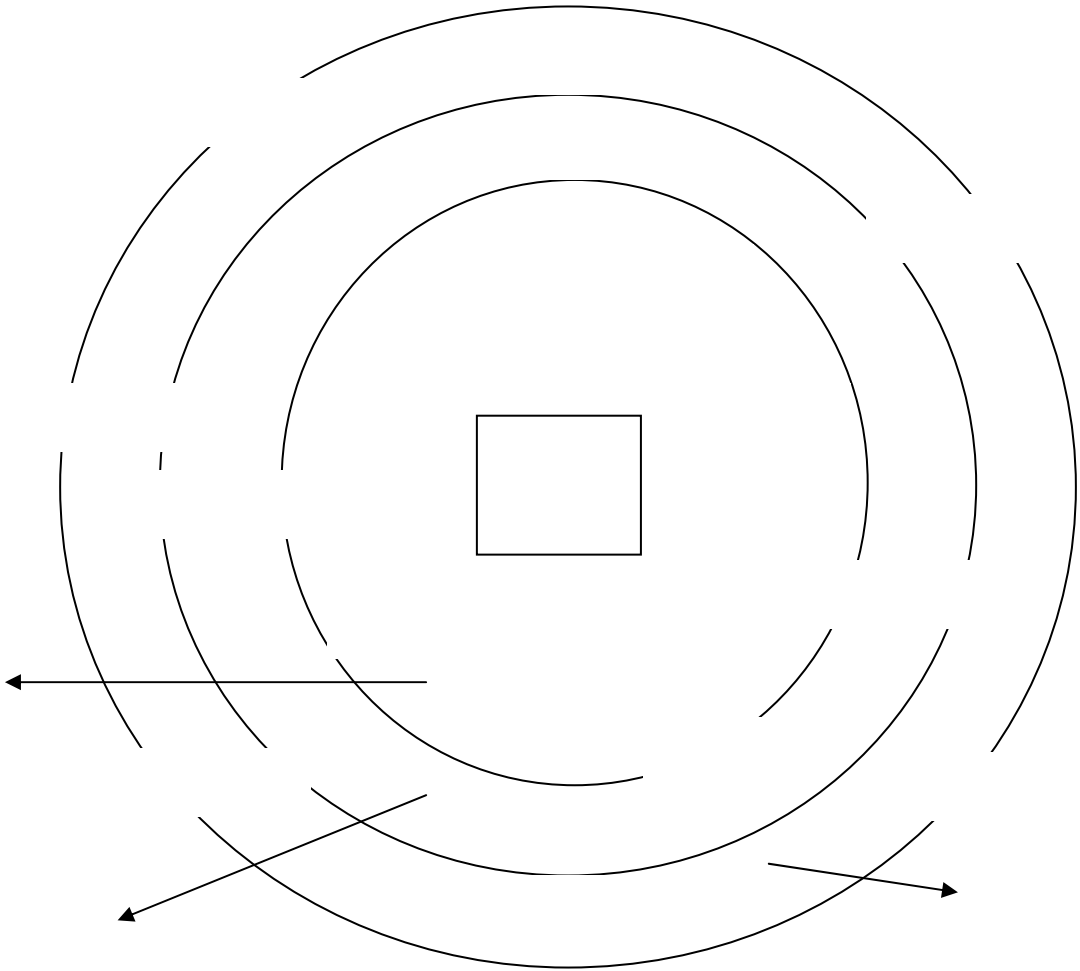

.4 2004 22-18 ( ) :



---

<sup>1</sup> - مصطفى محمد مسند، إستراتيجية إدارة مخاطر التمويل الأصغر بالمصارف السودانية، ملتقى دولي حول إستراتيجية إدارة المخاطر في المؤسسات، جامعة الشلف، يومي 25-26 نوفمبر 2008، ص 12.

1

.(Customer loss risk)

---

<sup>1</sup>- SORAYA.CHAIB, Mustapha KARADJ , la gestion des risques en droit , idARA, revue de l'école nationale d'administration , Alger «n° 31, 2006, p : 126.

1

.

:

:

.

:

:

:

. . . .

:

---

<sup>1</sup>- فاتح مجاهدي ، مرجع سابق ، ص 11 .

---

<sup>1</sup>- MOURAD OUBRICH , l'intelligence économique :un outil de mangement stratégique , revue des sciences de gestion, direction et gestion , n° :226-227,juillet-octobre, 2007, p :82 .

(..)<sup>1</sup>.

2

(14):

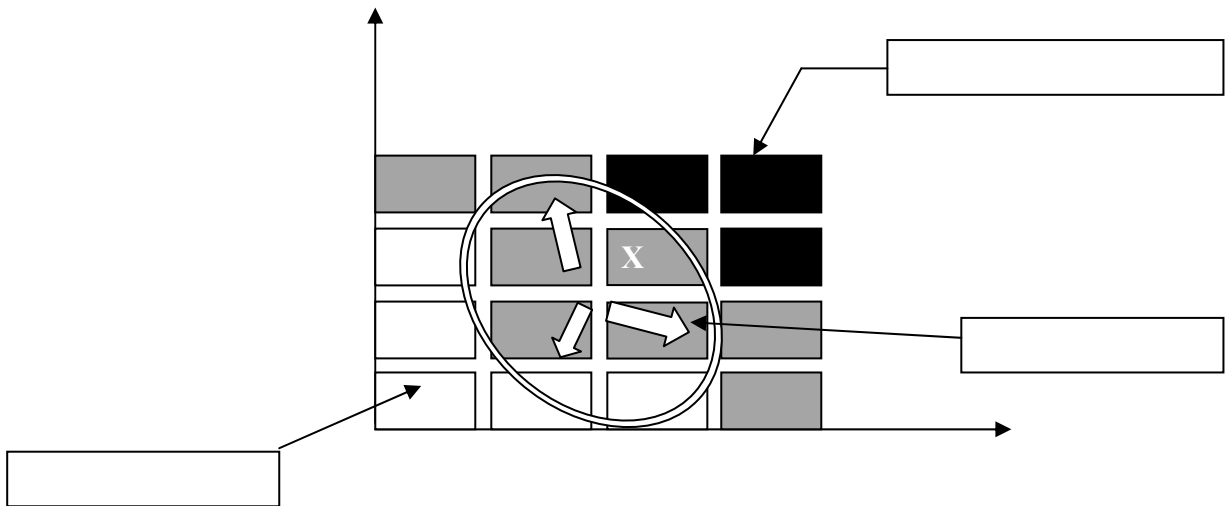

LAMBERT –D-C, économies des assurances, édition Armand colin, :

France, 1996, p 36-42.

<sup>1</sup> - بوشنافة أحمد، جمول طارق، إدارة الخطر بشركات التأمين ومتطلبات تفعيلها، ملتقى دولي حول إستراتيجية إدارة المخاطر في المؤسسات، جامعة الشلف، يومي 25-26 نوفمبر 2008، ص 2.  
<sup>2</sup> - جورج ريجدا، مرجع سابق، ص 130 .

• :

1

• :

:(15)

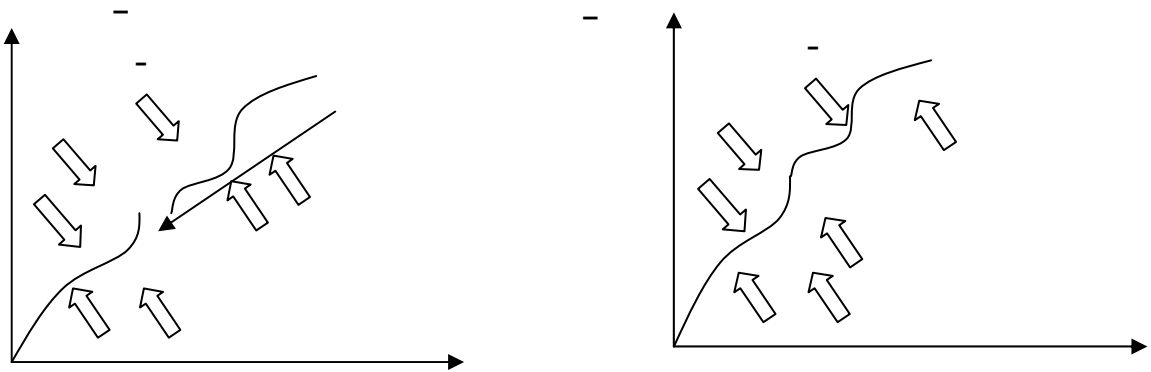

jean le ray, gérer les risques-pourquoi ? Comment ?, édition AFNOR, :  
 France, 2006, p 86.

---

<sup>1</sup>- Andrew HOLMES, risk management , Ed Wiley company, united Kingdom, 2002 .p 122.

:

:(16)

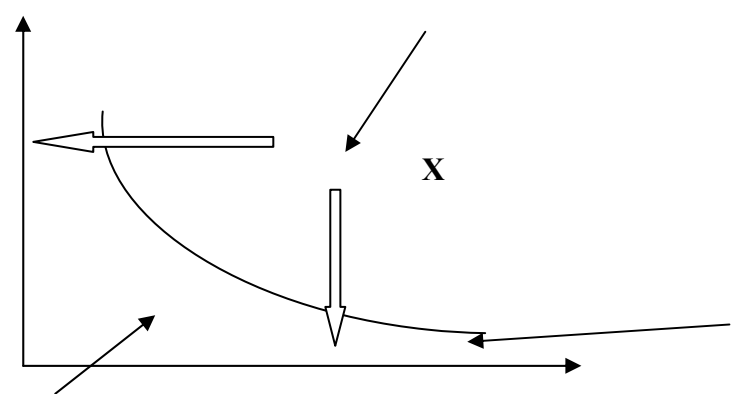

jean le ray ,op.cit ,p 93 :

1

:

---

<sup>1</sup>- جورج ريجدا، مرجع سابق ، ص103.

:

:(17)

	(2)		(5)
		(6)	(3)
	(1)		(4)

:

jean le ray, gérer les risques-pourquoi ? Comment?.

(2)

1

:

<sup>1</sup>- بوشناقَة أحمد، جمول طارق، مرجع سابق، ص 4.



...

1

2

.

.

:

:(18)

-	-	-	-	-	-	-	1
							2
							3
							4
							5

<sup>1</sup>- Jacqueline jeynes ,risk management :10 principles, Ed :Butterworth,Heinemann,united Kingdom, 2002, P 26.

<sup>2</sup>- محمد رفيق المصري، التأمين وإدارة الخطر، دار زهران للنشر، القاهرة، 1998، ص 19.

							6
							7

Sophie Gaultier-gaillard, Jean-Paul louisot, Diagnostic des risques, :  
 Ed :AFNOR , France , 2006, p107.

(Résiduel risk)

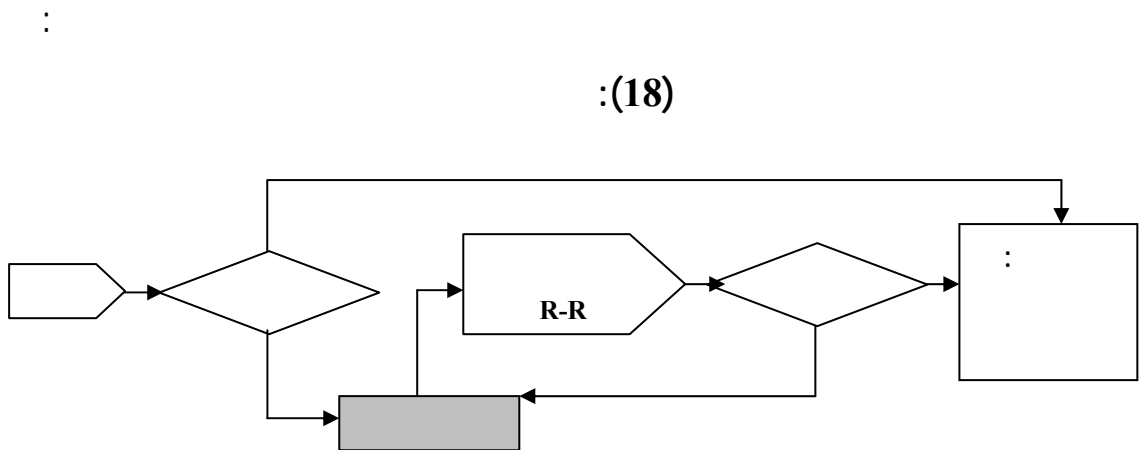

jean le ray , op.cit , p312. :

:

:(19)

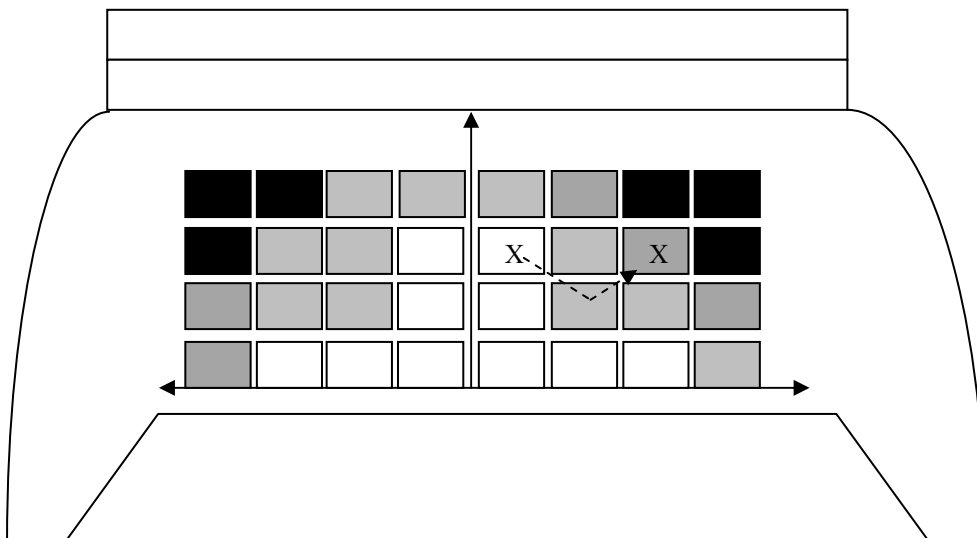

. 228

:

( / )

(X)

:

1

---

<sup>1</sup> - Jean le ray , op.cit., p 84.

<sup>2</sup> - غول فرحات، الأخطار ونماذج إدارتها في المؤسسات، ملتقى دولي حول إستراتيجية إدارة المخاطر في المؤسسات، جامعة الشلف، يومي 25-26 نوفمبر 2008 ، ص 8 .

1940 **.(Deming)**  
(Deming )

.  
:

:

1

:(20)

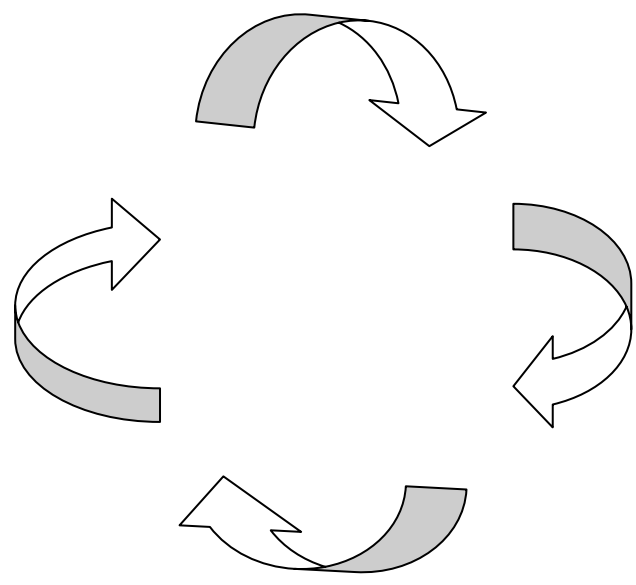

jean le ray , op.cit , p 84 . :

. :

:

. :

---

:

.( ) :

**jean le ray et Degobert** :

(jean le ray et Dogobert )

<sup>1</sup>.

:

**jean le ray et Degobert** :(21)

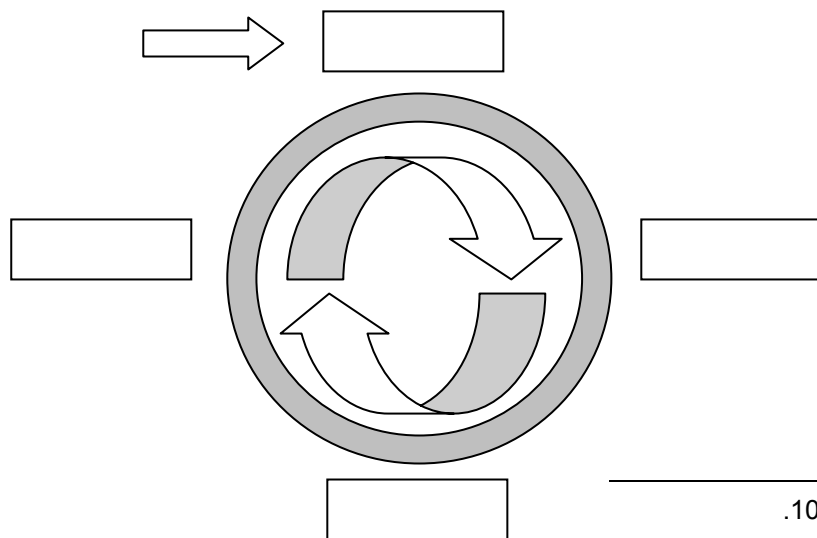

<sup>1</sup>- نفس المرجع، ص10.

jean le ray, op.cit , p 92:

1:

: •

: •

: •

: •

:

-1 : : •

-2

-1 : : •

-2

-1 : : •

-2

-1 : : •

---

<sup>1</sup>- نفس المرجع، ص 11 .

Price Water House coopères

:

:

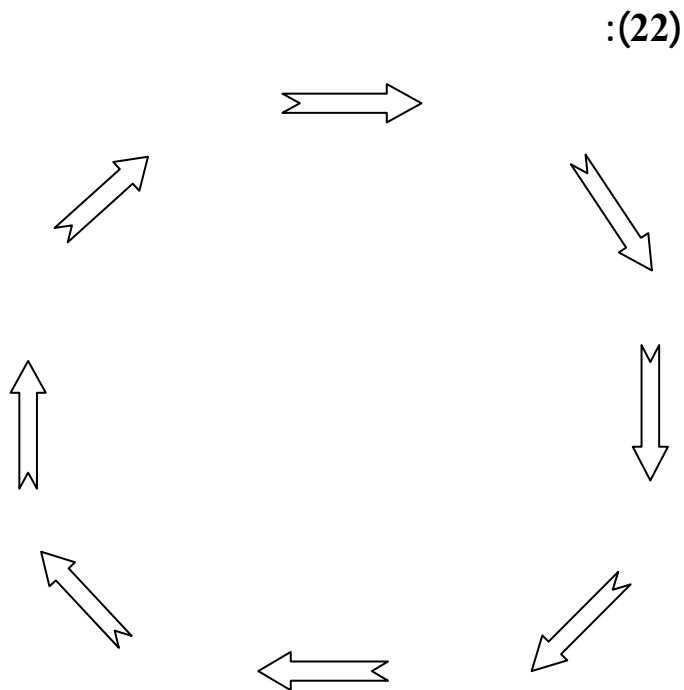

Price Water House coopères , Landwell et associés, le management des :  
risques de l'entreprise ,édition d'organisation ,Paris,2006,p18.





1735

"Poisson"

1"

2

---

<sup>1</sup> - سلامة عبد الله، الخطر والتأمين، دار النهضة العربية، مصر، 1972، ص 26.  
<sup>2</sup> - أحمد إسماعيل الصفار، ماجدة عبد اللطيف التمحيحي، بحوث العمليات، دار المناهج، الأردن، 2007.

( / )

(P)

(X)

(N)

$$P = \frac{Y \cdot X}{N}$$

" Value at risk-VAR"

.

. :

.

.

:

" " " "

:

•

2

•

3

-

•

<sup>1</sup>- بوشناقَة أحمد، جمول طارق، مرجع سابق، ص 11 .  
<sup>2</sup>- بلعزوز بن علي، دور سلاسل ماركوف في التقليل من حدة المخاطر التي تهدد المؤسسات الاقتصادية، ملتقى دولي حول إستراتيجية إدارة المخاطر في المؤسسات، جامعة شلف، 25- 26 نوفمبر 2008، ص 5.  
<sup>3</sup>- نفس المرجع، نفس الصفحة.

•

•

•

\*

:

1.

" "

:

-1

:

•

•

•

•

:

-2

•

•

•

:

-3

:

•

•

•

:

<sup>1</sup> - محمد عبيدات ، بحوث العمليات في العلوم التجارية ، مركز يزيد للنشر ، عمان ، 2005 ، ص 349 .

: " " -  
" "

:(19)

	<b>C</b>
$a_1$	$C_1$
$a_2$	$C_2$
.	.
.	.
$a_n$	$C_n$
<b>A</b>	

.7 :

:(20)

	$C_1$	$C_2$	.....	$C_N$
$C_1$	$a_{11}$	$a_{12}$	.....	$a_{1n}$
$C_2$	$a_{21}$	$a_{22}$	.....	
.	.	.	.	.
.	.	.	.	.
.	.	.	.	.

$C_N$	$a_{n1}$	$a_{n2}$	.....	$a_{nn}$
-------	----------	----------	-------	----------

.

:

:

$$(a_{11} + a_{12} \dots \dots + a_{1n})$$

:(21)

$C_1$	$a_{11} + a_{12} \dots \dots + a_{1n}$	$a_{11} + a_{21} \dots \dots + a_{n1}$
$C_2$	$a_{21} + a_{22} \dots \dots + a_{2n}$	$a_{12} + a_{22} \dots \dots + a_{n2}$
.	.	.
.	.	.
$C_n$	$a_{n1} + a_{n2} \dots \dots + a_{nn}$	$a_{1n} + a_{2n} \dots \dots + a_{nn}$

.

:

:

\_\_\_\_\_ -

:

$$X_i(X_1, X_2, \dots \dots \dots, X_n)$$

$$X_1, X_2, \dots \dots \dots, X_n$$

:

$$X_i \left( \frac{a_1}{A}; \frac{a_2}{A}; \dots; \frac{a_n}{A} \right)$$

:  $X_i$

( )

:  $a$

( )

:  $A$

\_\_\_\_\_ -

:

$$P = \begin{bmatrix} P_{11} & P_{12} & \dots & P_{1n} \\ P_{21} & P_{22} & \dots & P_{2n} \\ \dots & \dots & \dots & \dots \\ P_{n1} & P_{n2} & \dots & P_{nn} \end{bmatrix}$$

:

\_\_\_\_\_ -

:

) =

:

/(

$$P_{11} = \frac{a_1 \cdot (a_{11} + a_{21} + \dots + a_{n1})}{a_1}$$

$$P_{22} = \frac{a_2 \cdot (a_{12} + a_{22} + \dots + a_{n2})}{a_2}$$

$$P_{nn} = \frac{a_n \cdot (a_{1n} + a_{2n} + \dots + a_{nn})}{a_n}$$

\_\_\_\_\_ -

: ✓  
= /

$$\begin{aligned}
 P_{12} &= \frac{a_{21}}{a_1} \dots \dots \dots P_{1n} = \frac{a_{n1}}{a_1} \\
 P_{21} &= \frac{a_{12}}{a_2} \dots \dots \dots P_{2n} = \frac{a_{n2}}{a_2} \\
 P_{n1} &= \frac{a_{1n}}{a_n} \dots \dots \dots P_{n2} = \frac{a_{2n}}{a_n}
 \end{aligned}$$

: \_\_\_\_\_ -  
-  
-  
-  
-  
-  
R : \_\_\_\_\_ -

" "



$$R_i = X_i * P \Leftrightarrow R_i = [X_1; X_2 \dots; X_n] \begin{bmatrix} P_{11} & P_{12} & \cdot & \cdot & P_{1n} \\ P_{21} & P_{22} & \cdot & \cdot & P_{2n} \\ \cdot & \cdot & \cdot & \cdot & \cdot \\ \cdot & \cdot & \cdot & \cdot & \cdot \\ P_{n1} & P_{n2} & \cdot & \cdot & P_{nn} \end{bmatrix}$$

---

:

:

$$[X_1^*; X_2^* \dots; X_n^*]^* \begin{bmatrix} P_{11} & P_{12} & \cdot & \cdot & P_{1n} \\ P_{21} & P_{22} & \cdot & \cdot & P_{2n} \\ \cdot & \cdot & \cdot & \cdot & \cdot \\ \cdot & \cdot & \cdot & \cdot & \cdot \\ P_{n1} & P_{n2} & \cdot & \cdot & P_{nn} \end{bmatrix} = [X_1^*; X_2^*; \dots \dots; X_n^*]$$

$$\Leftrightarrow \begin{cases} X_1^* = X_1^*P_{11} + X_2^*P_{21} + \dots \dots \dots + X_n^*P_{n1} \\ X_2^* = X_1^*P_{12} + X_2^*P_{22} + \dots \dots \dots + X_n^*P_{n2} \\ \cdot \\ \cdot \\ X_n^* = X_1^*P_{1n} + X_2^*P_{2n} + \dots \dots \dots + X_n^*P_{nn} \end{cases}$$

: 1

$$X_1^* + X_2^* + \dots \dots \dots + X_n^* = 1$$



:

:(23)

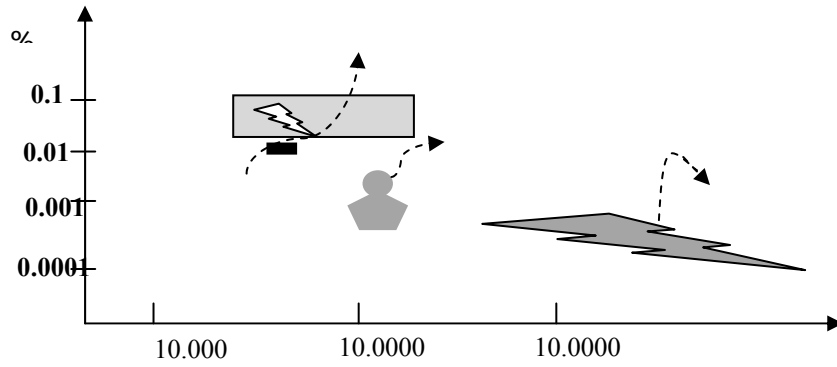

.12

:

.( )

.

:

.

.

:

:

:(24)

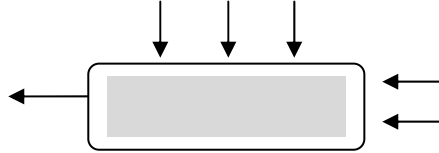

:

.797 2004

" "

2

:

:

:01

( )

---

<sup>1</sup> - جدي طارق، استخدام نماذج المحاكاة في تحليل وإدارة المخاطر، ملتقى دولي حول إستراتيجية إدارة المخاطر في المؤسسات، جامعة الشلف، 25-26 نوفمبر 2008، ص 1.

<sup>2</sup> - نفس المرجع، ص 6.

: 02 \_\_\_\_\_

) (grandeurs d'entrée)

(...

(l'entropie)

: S

$$S[\mathbf{g}] = \int \mathbf{g}_x(\xi) \ln \mathbf{g}_x(\xi) d\xi$$

: 03 \_\_\_\_\_

(réalisation) M

:04 \_\_\_\_\_

M

(grandeurs de sorties)

:05 \_\_\_\_\_

:

—

—

.% 95

—

:

—

—

.( )

—

:(25)

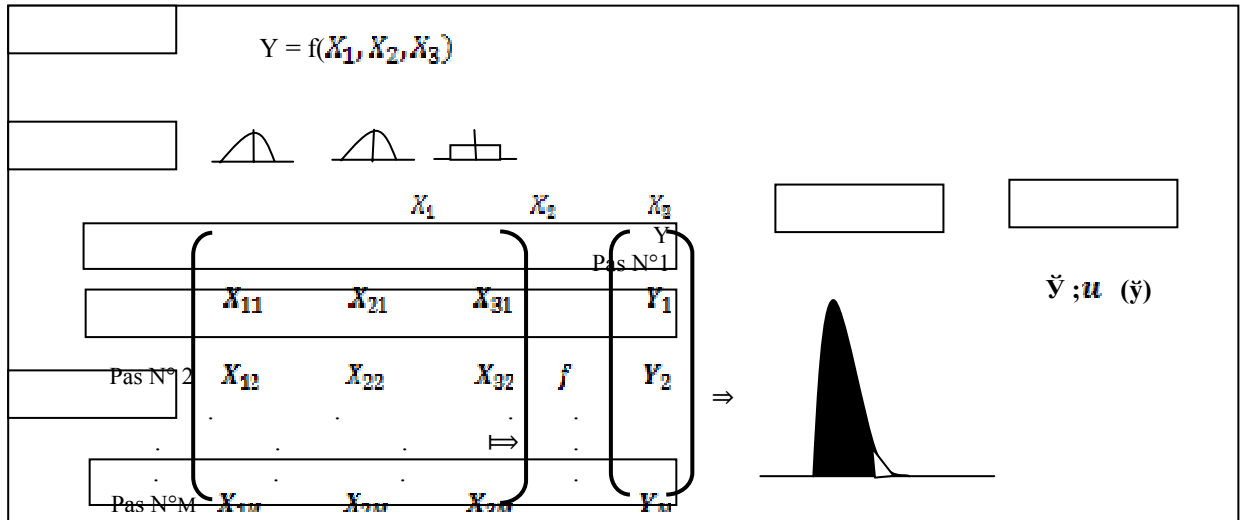

.8

:

( )

: ( )

-1

:

) ( )

( )

(

( )

(alternate

parametres)

.parameter function Risk Simulator's alternate :

-2

:

(bottom line)

-3

(Tornado Chart)

-4

: .

:

(causalité)

(Truncation)

-5

( )

(La loi

(La loi Normale)

Uniforme)

:

: 26



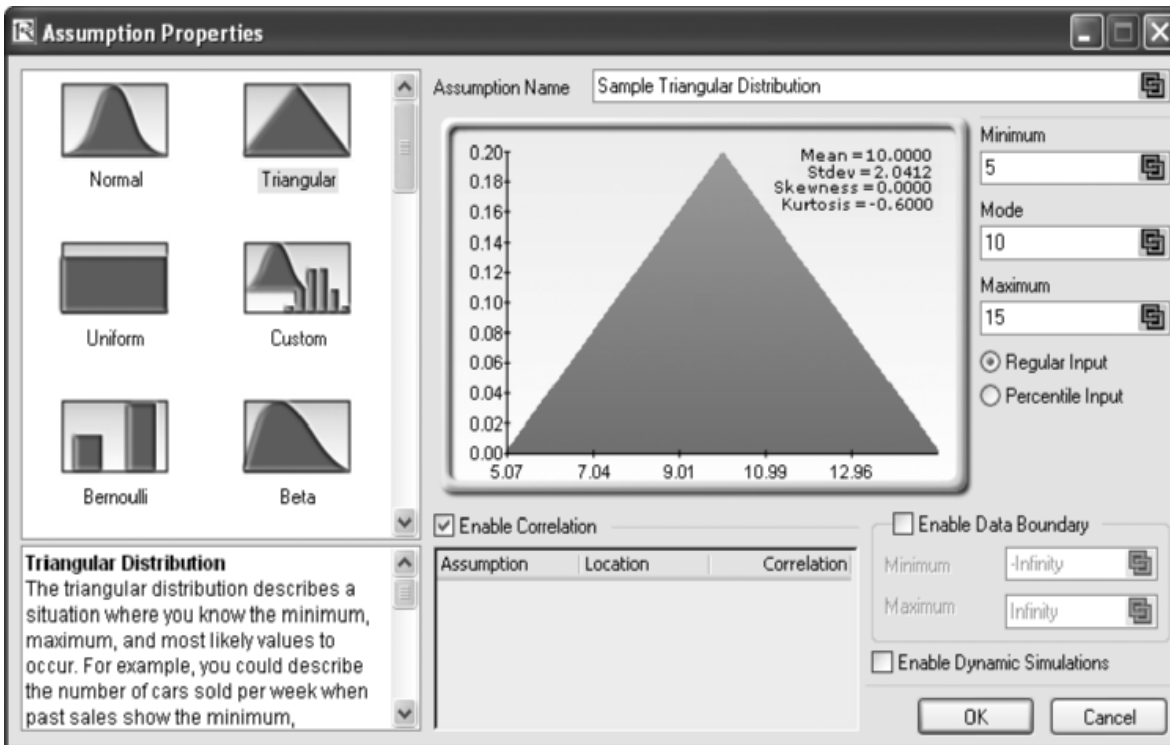

.11

:

:27

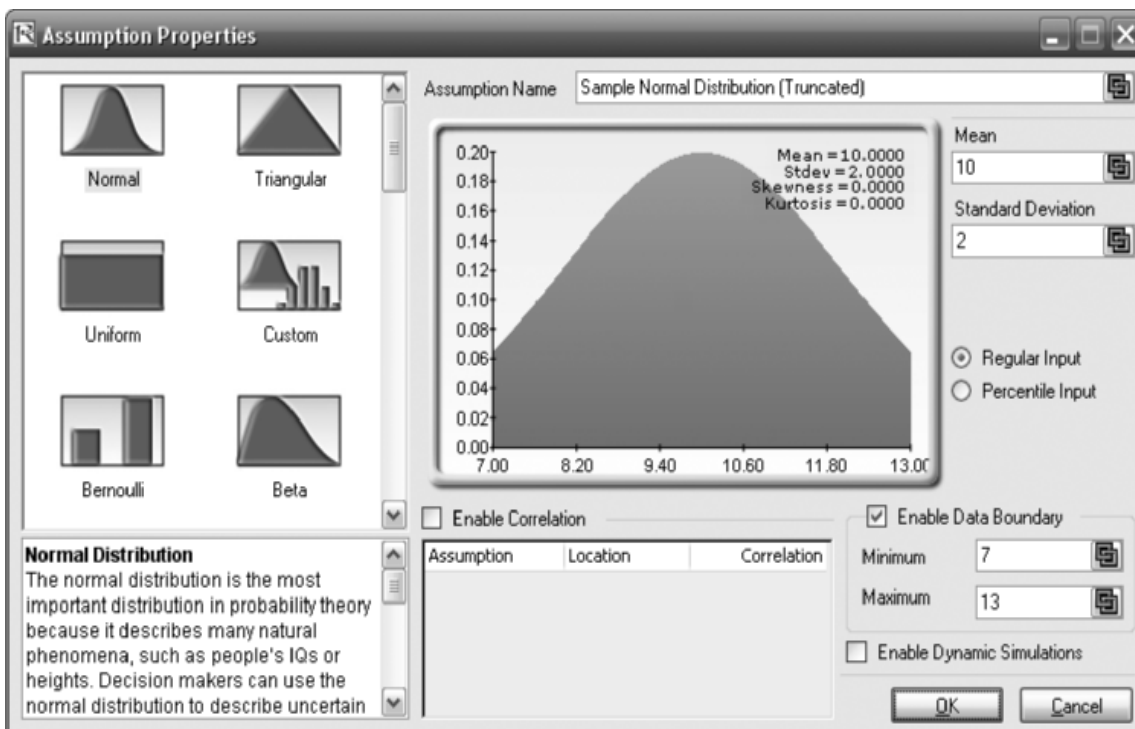

.12

:

(26)

15% 10% 05%

( )

15 5

( )

Standard déviation

Mean

: L'économétrie

$\sigma_{\epsilon_i}^2$

$\beta_1 \sigma_M^2$

$\sigma_i^2$

$\sigma_i^2 = \beta_1 \sigma_M^2 + \sigma_{\epsilon_i}^2$

.( Risque spécifique)

13 7

-6

30MB

30

( )

(The single-point estimâtes)

-7

Mean = 0.00

-

1000

(27)

Standard déviation=1.00

Kurtosis

Skewness

( )

( )

:(28 )

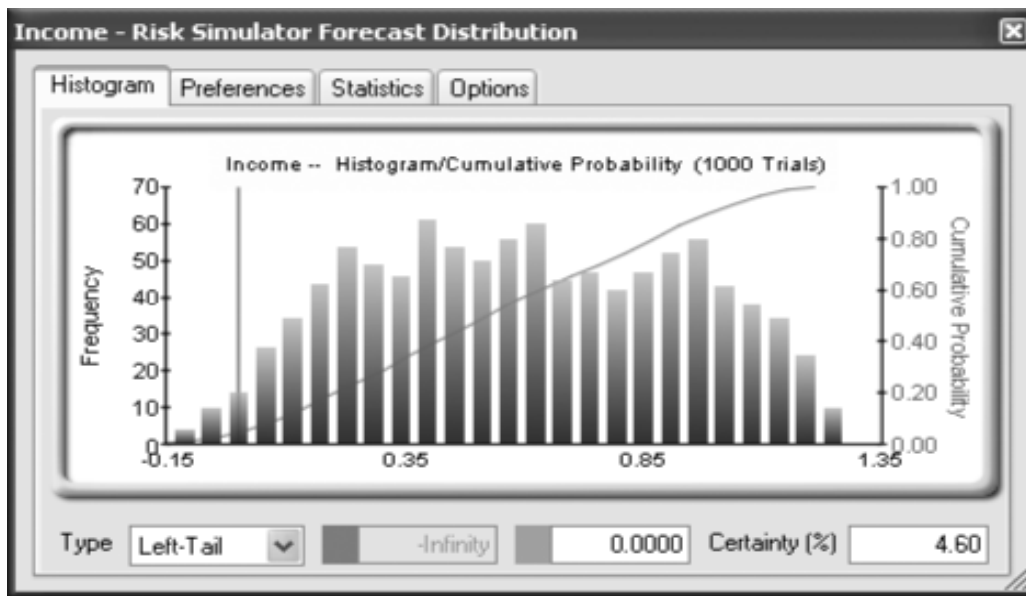

The figure is a statistics window titled "Standard Normal Distribution - Risk Simulator Forecast Distribution". It displays a table of statistical results for 10,000 trials.

Statistics	Result
Number of Trials	10000
Mean	0.0038
Median	-0.0003
Standard Deviation	1.0063
Variance	1.0126
Average Deviation	0.8034
Maximum	4.1971
Minimum	-4.1760
Range	8.3732
Skewness	-0.0169
Kurtosis	0.0187
25% Percentile	-0.6756
75% Percentile	0.6829
Error Precision at 95% confidence	518.5972%

.12

:

:

....

.

.

.

:

:

:

.

.

.

:

.

---

<sup>1</sup> - بوشنافة أحمد، جمول طارق، مرجع سابق، ص 14 .

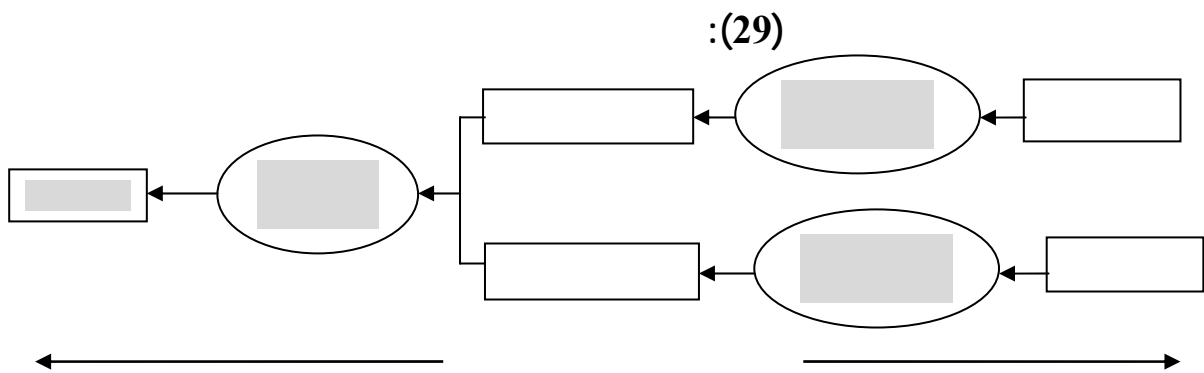

jean le ray , op.cit , p :313 ( ) :

.1  
:

.

.

---

<sup>1</sup>- فاتح مجاهدي، إدارة المخاطر البيئية التسويقية بالاعتماد على نظم معلومات الأعمال، ملتقى دولي حول إستراتيجية إدارة المخاطر في المؤسسات، جامعة شلف، يومي 25-26 نوفمبر 2008، ص 13.





1

2

:(30)

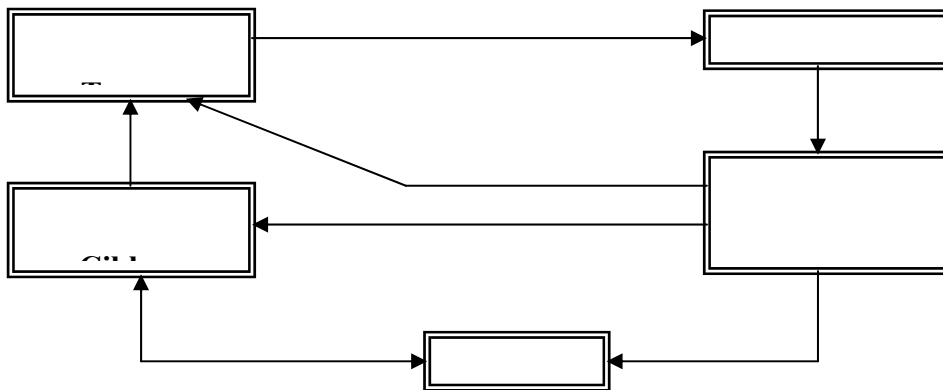

158

:

<sup>1</sup>- Bruno martinet et Yves Michel Marti , l'intelligence économique , 2em édition d'organisation, paris, 2001, p :21  
<sup>2</sup>- لهواري سعيد، مرجع سابق، ص 157 .

:<sup>1</sup>

• \_\_\_\_\_

• \_\_\_\_\_

• \_\_\_\_\_

• \_\_\_\_\_

---

<sup>1</sup>- نفس المرجع، ص 158.



•  
•

• • • •

(DOUDAH)



.....

(DOUDAH)

(DOUDAH)

12.100.000.00

1989

2000

2004

:

(2007 -2000)

:(22)

2007	2006	2005	2004	2003	2002	2001	2000	
891.687.000	910.842.720	905.249.686	1.127.187.517	463.881.100	425.960.100	379.520.000	340.590.100	( )

. :



:(31)

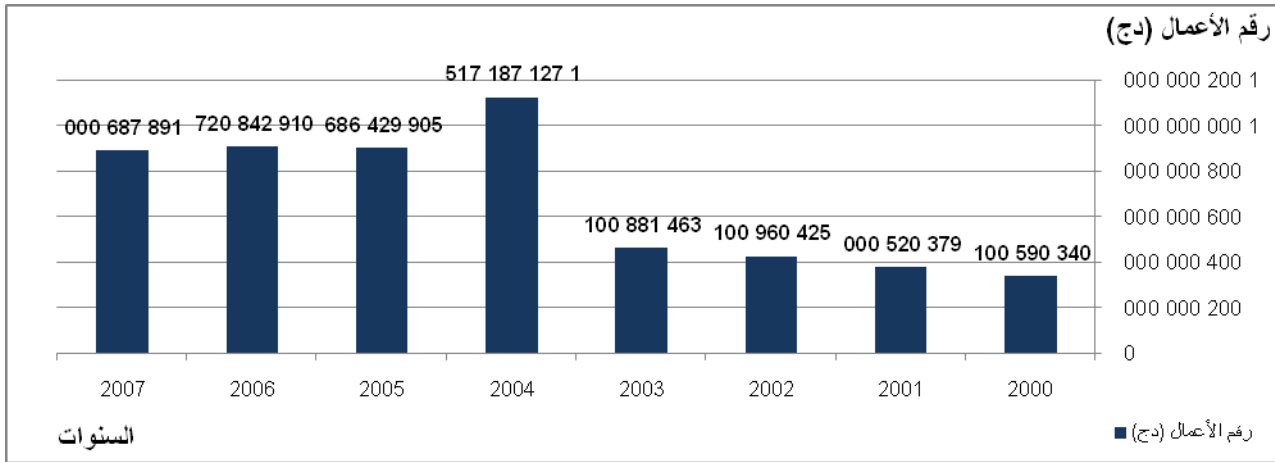

( 340.590.100) 2000

2004 ( 1.127.187.517)

2006 910.482.720 905.249.689 2005

2007 891.687.000

(250)

(2008 - 2000)

:(23)

2008	2007	2006	2005	2004	2003	2002	2001	2000	
250	250	210	210	180	120	90	70	30	

:(32)

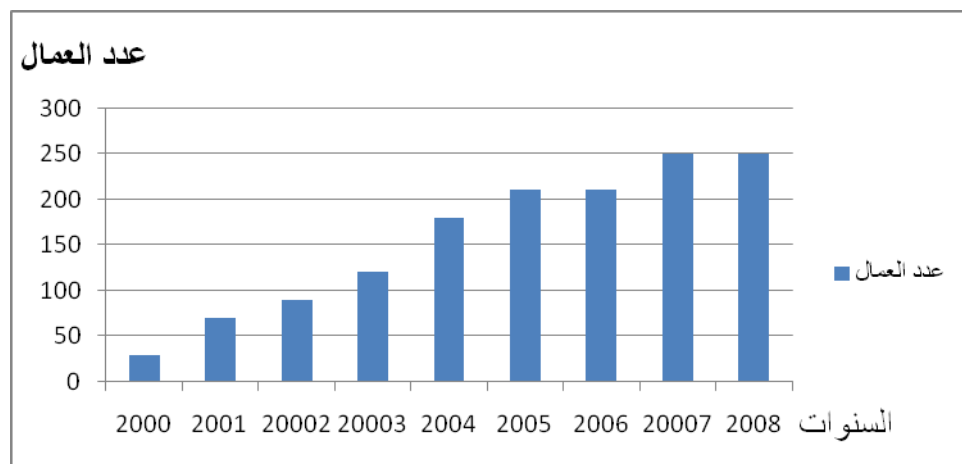

2000

120 2002 90 2001 70 30  
2006 2005 210 2004 180 2003  
250 2008 2007

29 -28

2009

:(33)

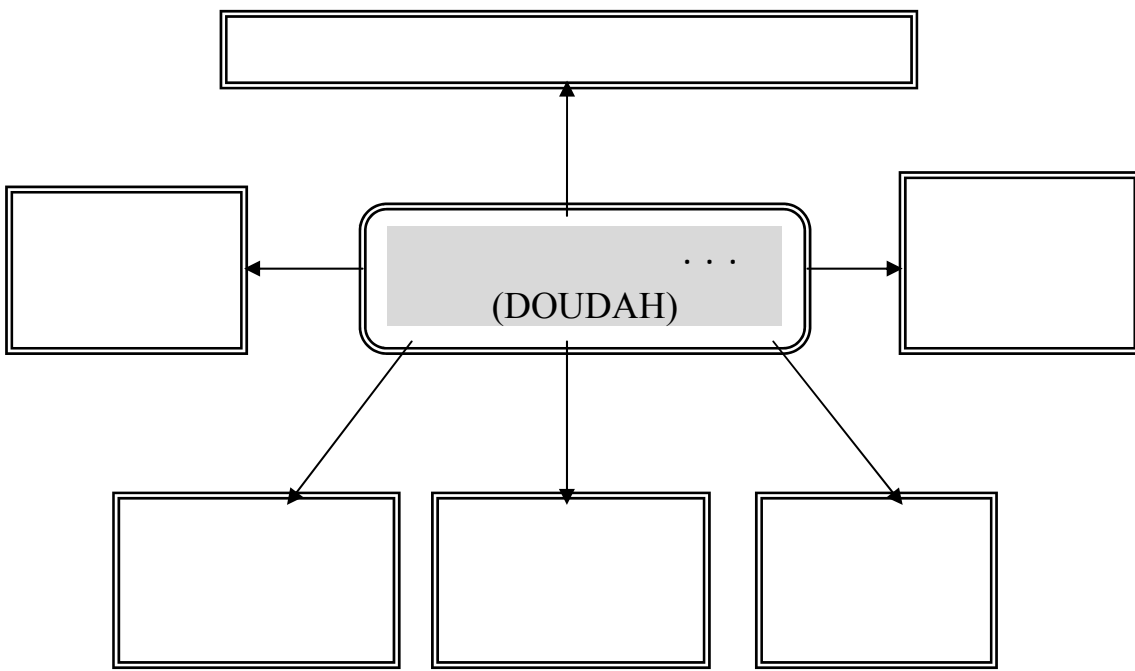

:

:

:

:

:

"

-1

: -2

.  
: -3

: -4

.  
: -5

...

:

(RIVARD) •

(PULS FOG) •

(THERMONEBULISATEUR)

(KWARZAR) •

(VAPCO) •



∴ \_\_\_\_\_ ✓

∴

∴

-

-

-

-

∴

∴



:(34)

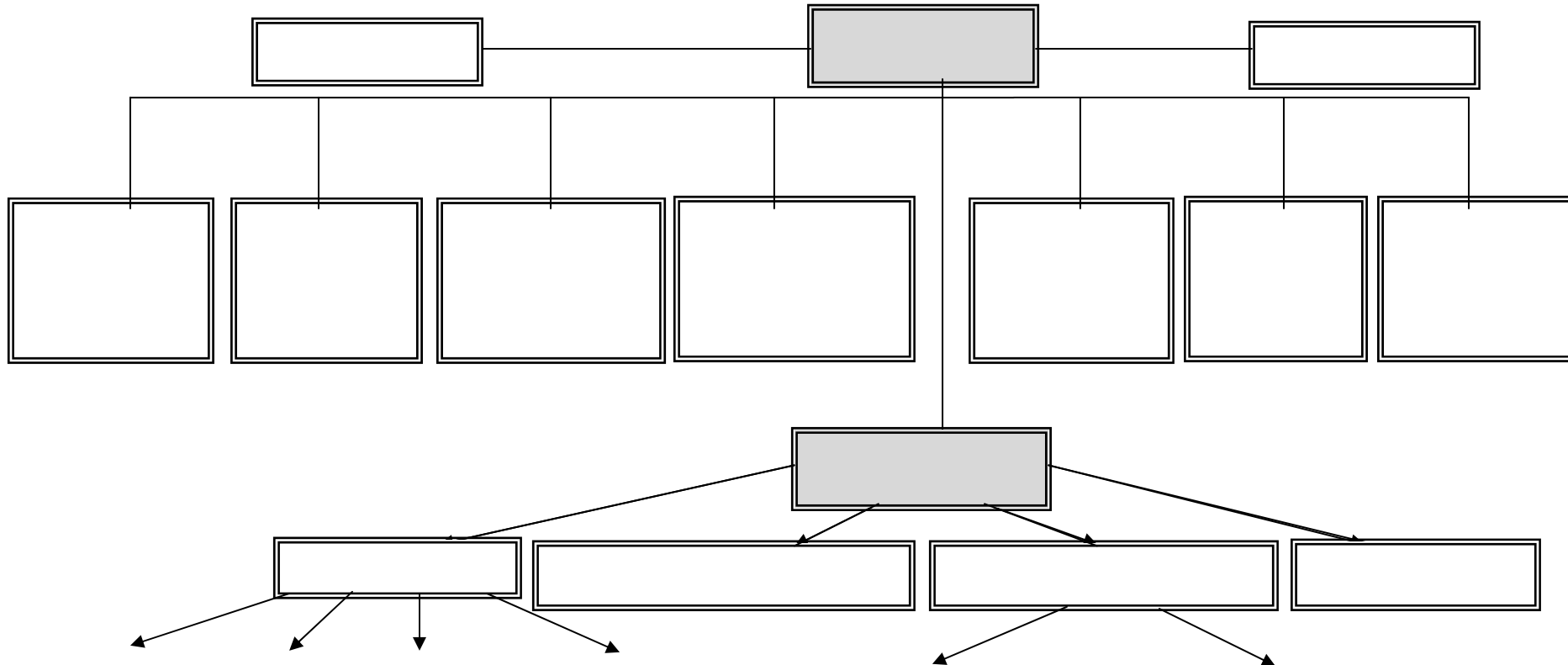

( ) ( )

. :



· :  
: -1  
· :  
· : -2  
· : -3

·  
:

-4

:

-5

:

-6

: -7

.

:

:

: -1

: -2

.

: -3

.

: -4

.

:

. :  
250

. :  
•

32

:

. 14 : -  
. 13 : -  
. 3 : -  
. 2 : -

•

45

:

. 20 : -  
. 20 : -  
. 5 : -

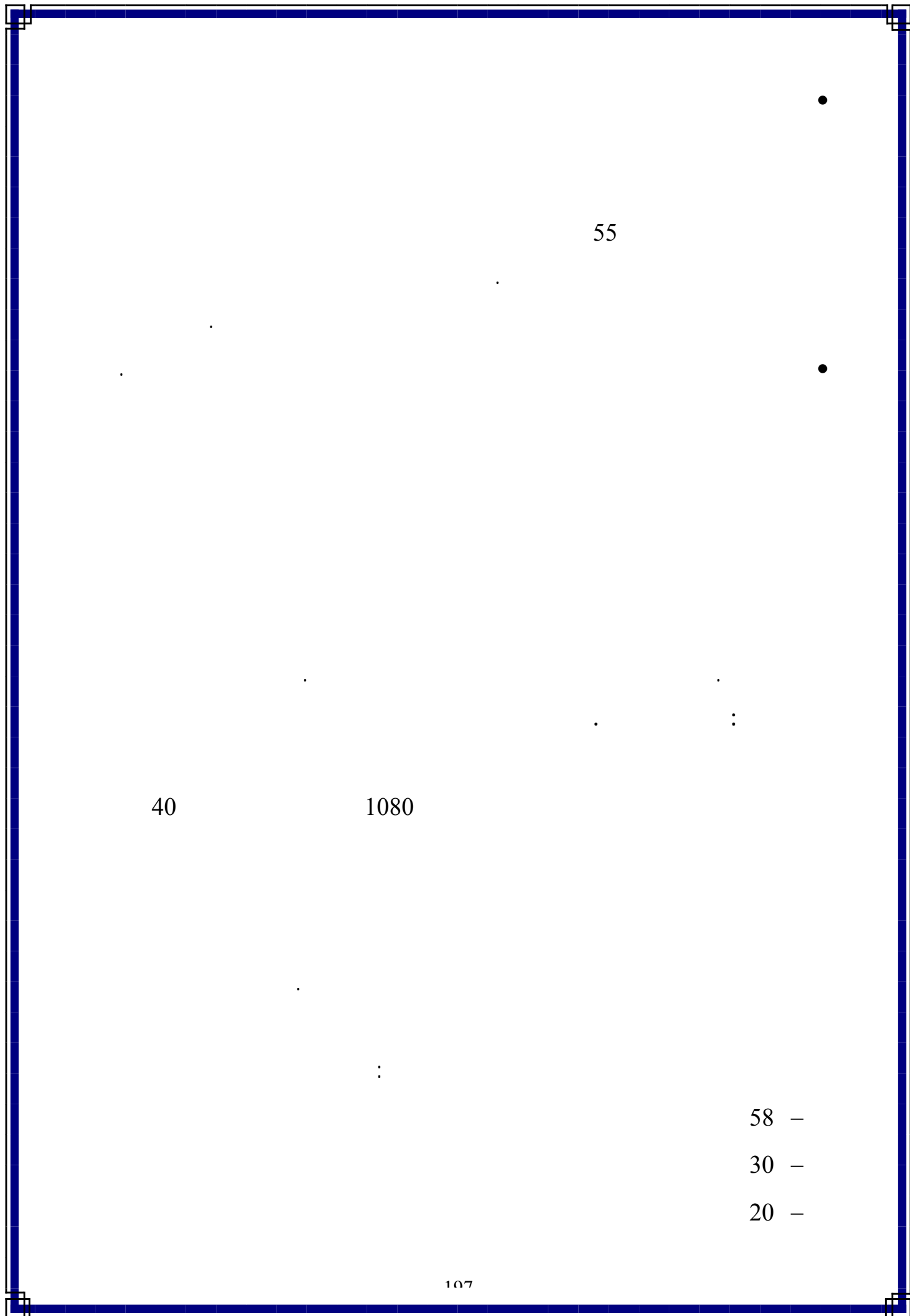

55

•

•

40

1080

:

:

58 -

30 -

20 -

15 -

.

.

(DOUDAH)

. :  
: \_\_\_\_\_ .1

392 (DOUDAH)

( )

2009/03/25 2009/02/25 : \_\_\_\_\_ .2

.2008 2000

: :

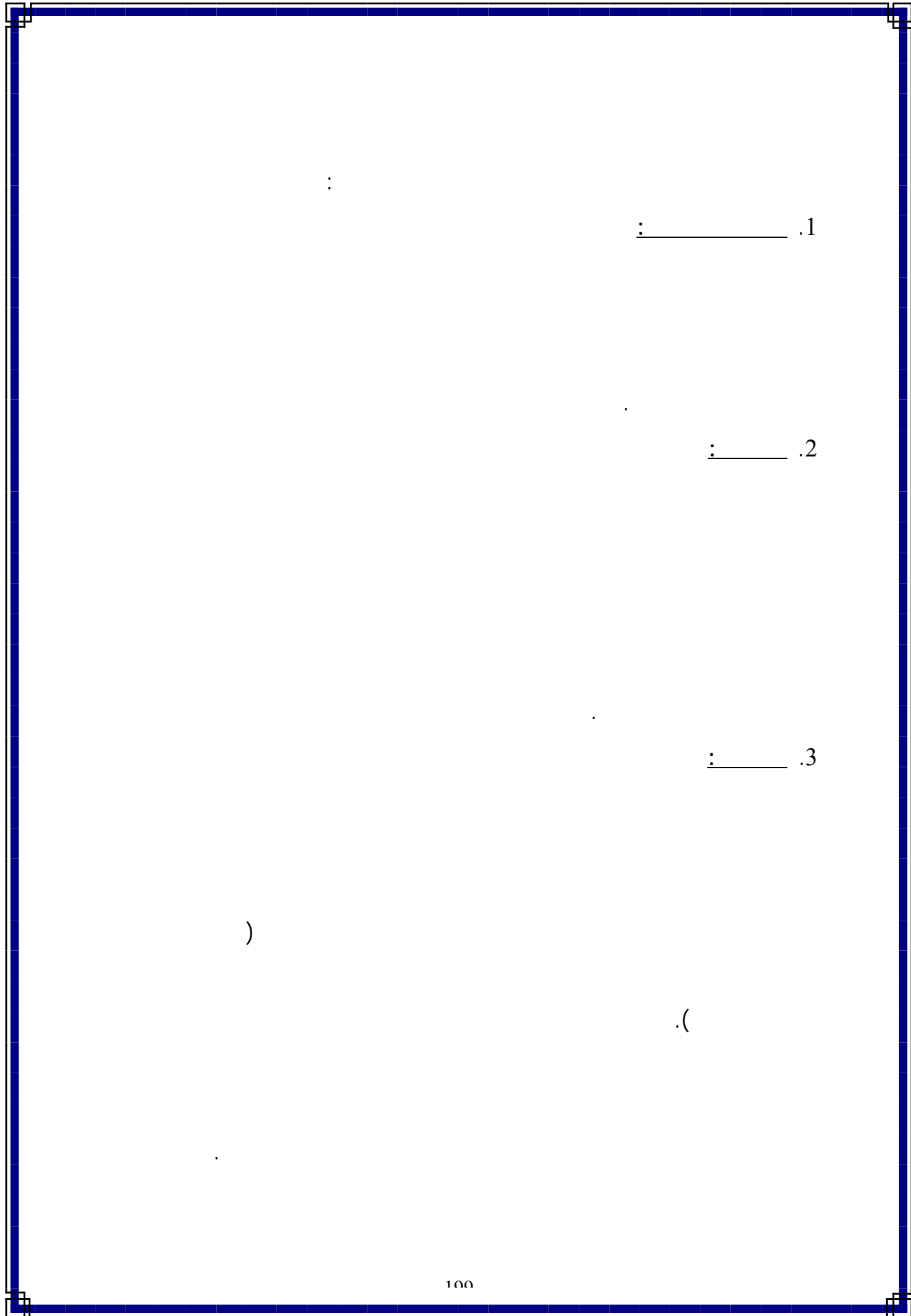

:

:\_\_\_\_\_ .1

:\_\_\_\_\_ .2

:\_\_\_\_\_ .3

)

.(





\_\_\_\_\_ ✓

\_\_\_\_\_ .4

40

35

\_\_\_\_\_ .5

107

(DOUDAH)

...

40

\_\_\_\_\_ .6

:

:(24)

	01
	02
	03

:

:

:(25)

29	.....	2	1	
				1
				2
				.
				.
				.
				35

:

.

:

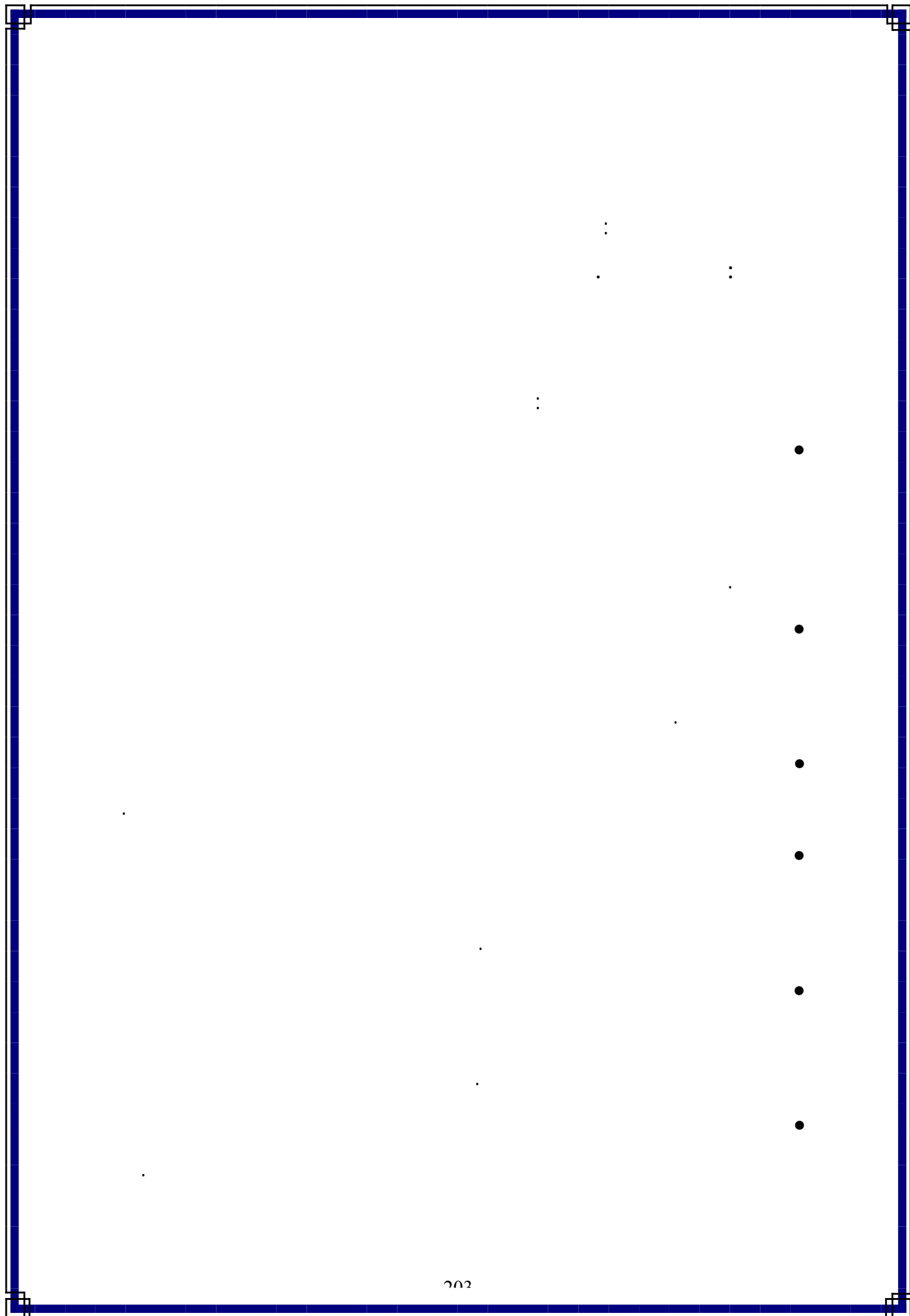

:

:

:

.

.

.

.

.

.

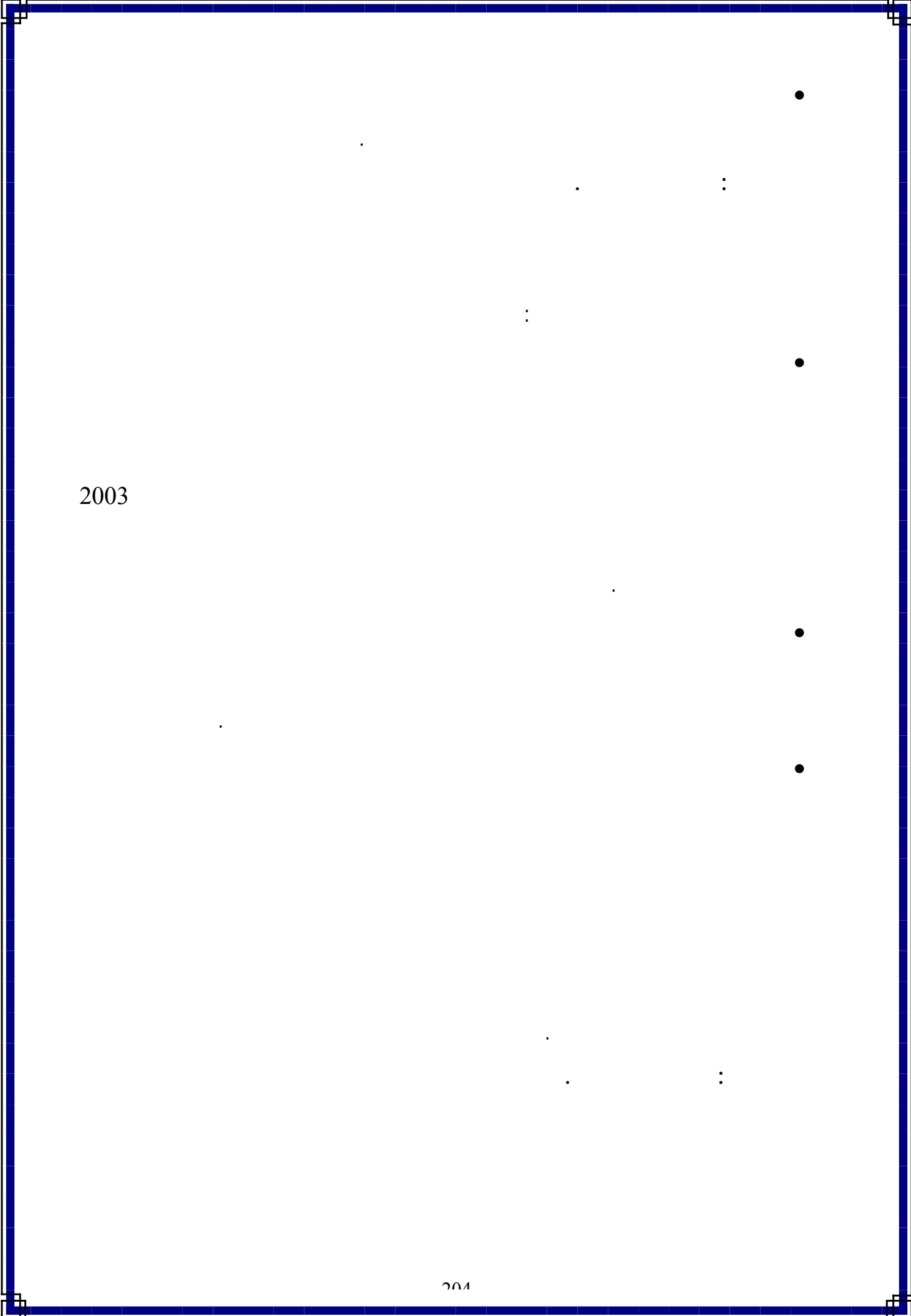

2003

2004

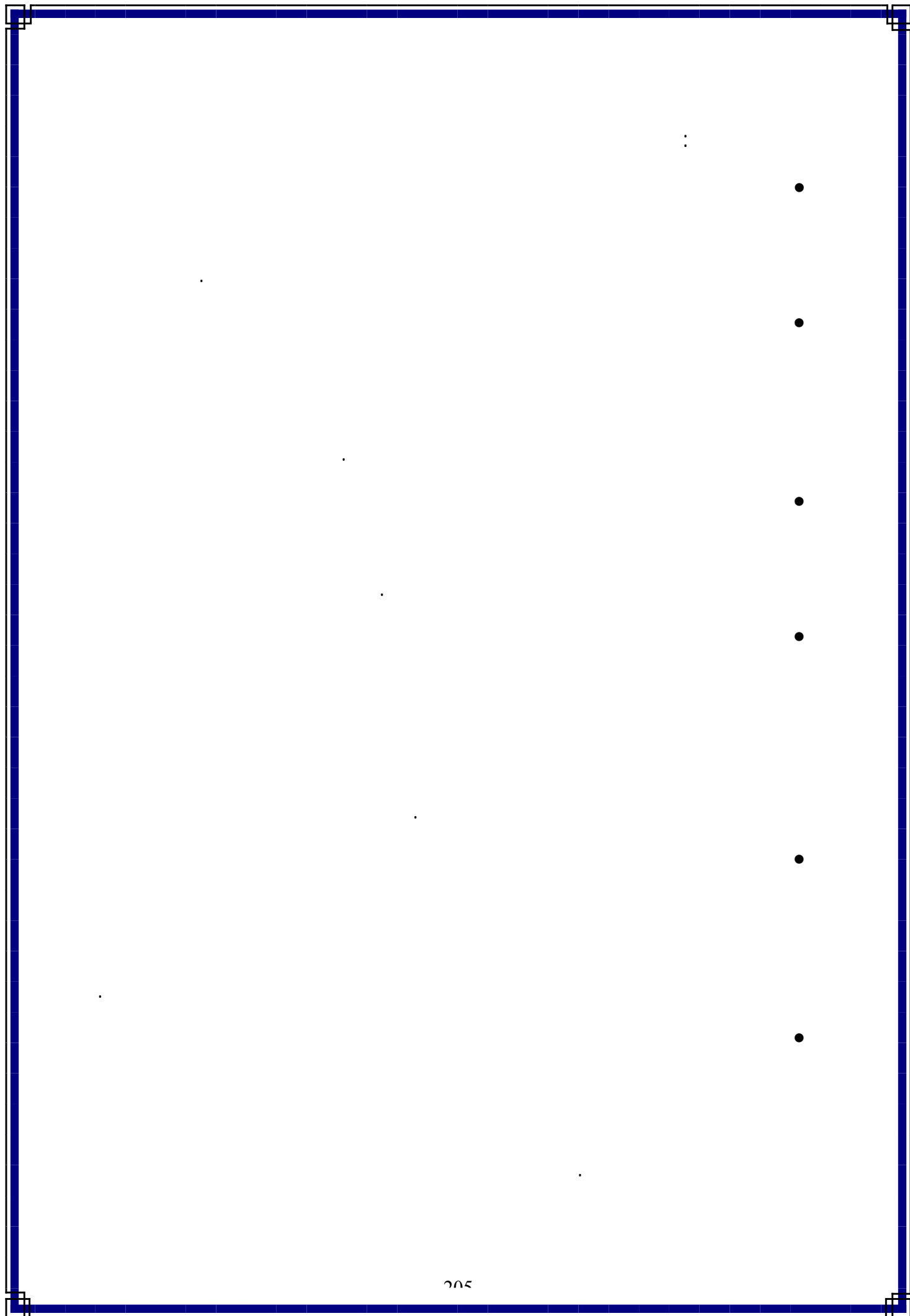

•

•

•

•

•

•

:

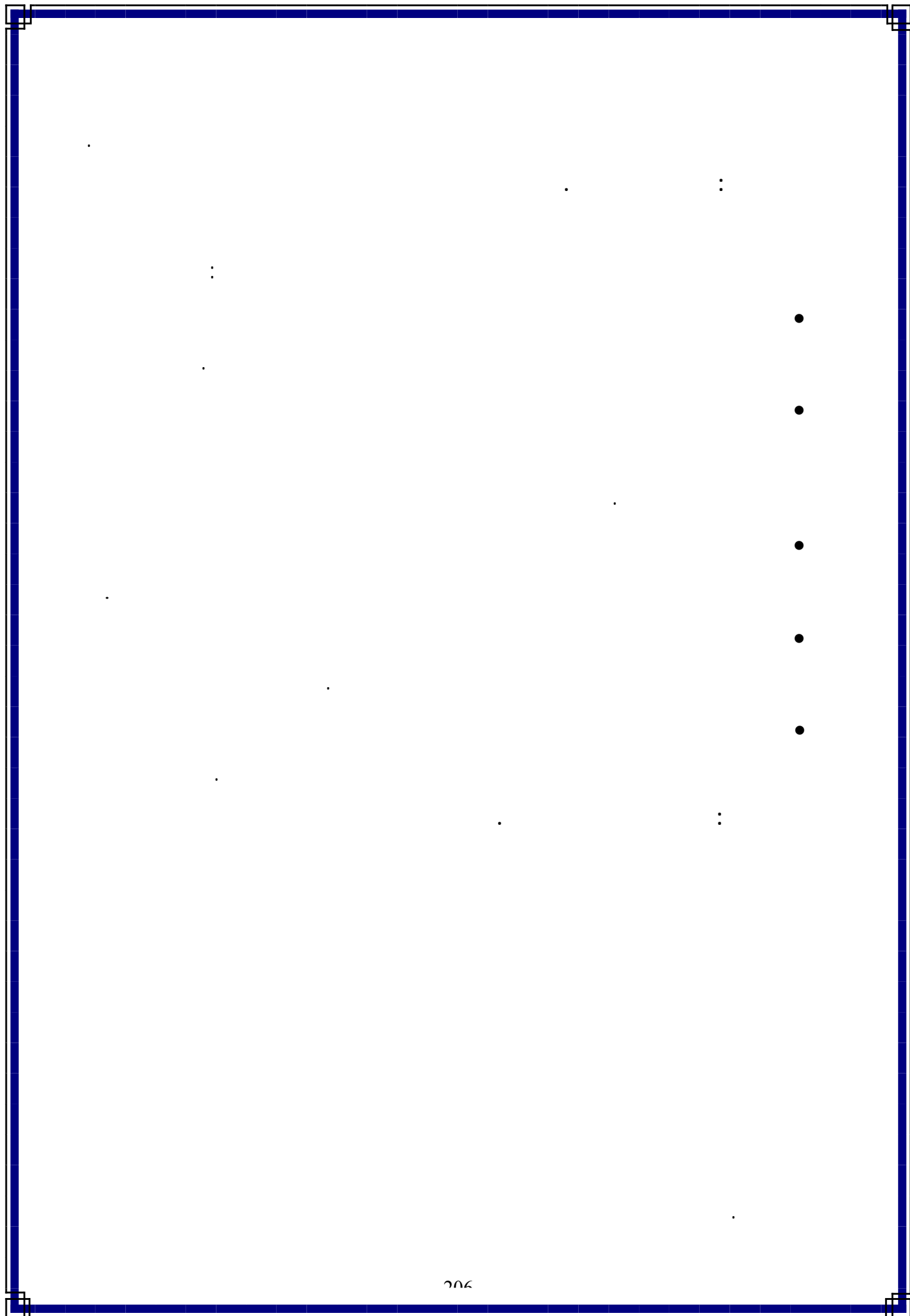

:

: -1

:

✓

✓

✓

: -2

:

\_\_\_\_\_ •

\_\_\_\_\_ •

\_\_\_\_\_ •

\_\_\_\_\_ -2

:



:

:

: -1

:(26)

%		%	
49	17	51	18

:

:(35)

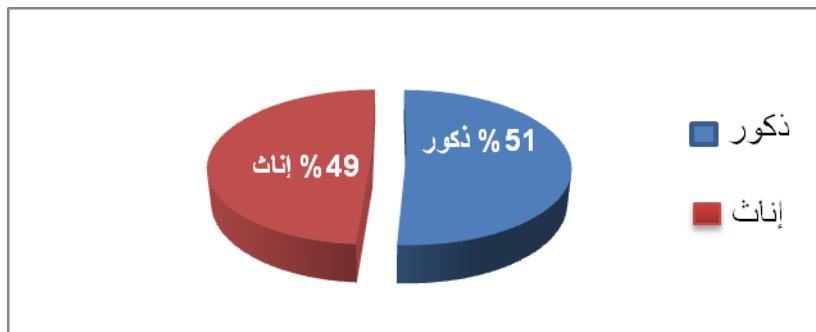

:

: -2

:(27)

%		
62	22	30
31	11	40 30
7	2	40

:

:(36)

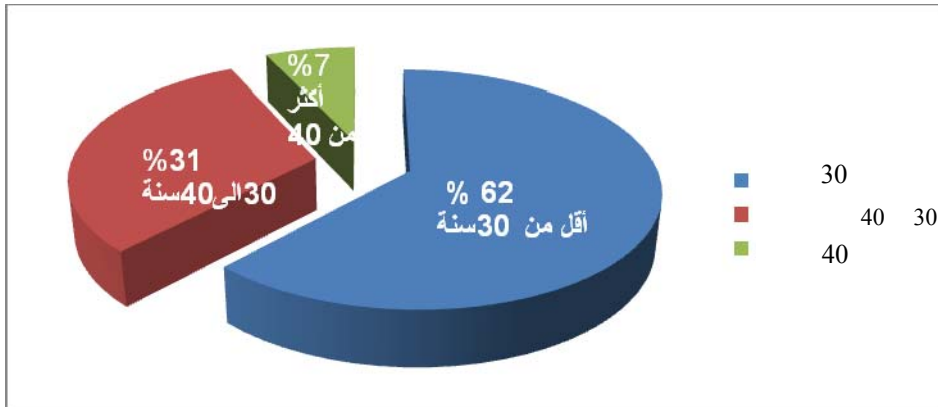

:

-3

:(28)

%		
46	16	
20	7	
34	12	

:

:(37)

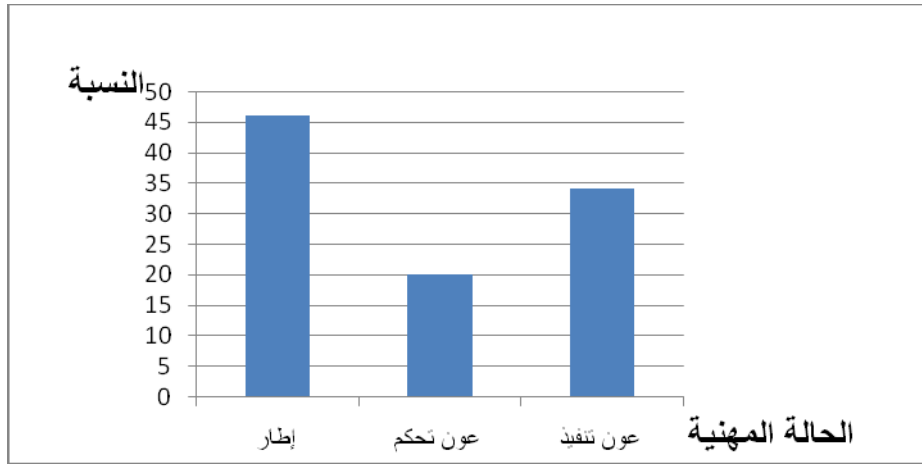

:

-4 :

:(29)

%		
62	22	5 -1
29	10	10 - 6
9	3	10

:

:(38)

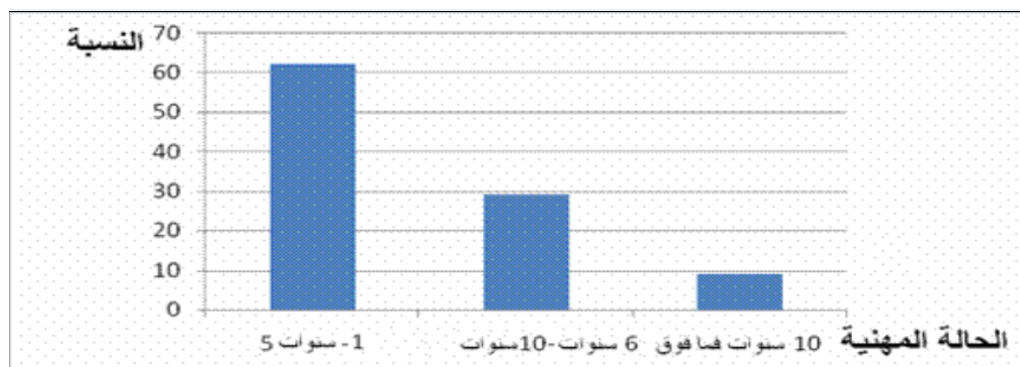

:

-5 :

:(30)

%		
34	12	
29	10	
11	4	
20	7	
6	2	

:  
:(39)

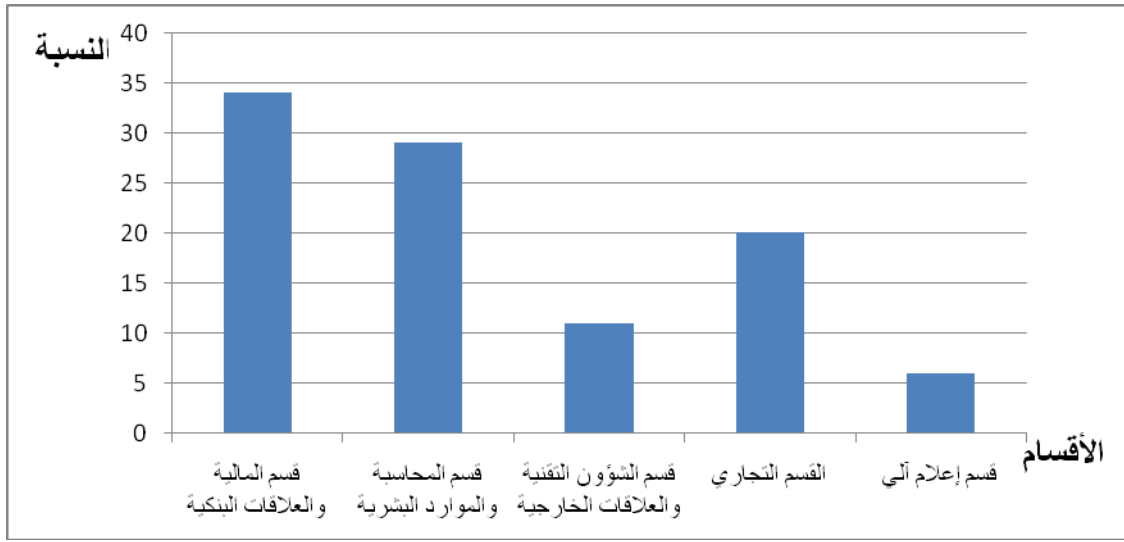

.1

%51

%.49

.2

30

%31

%62

30

%7

40

40

.3

%34

% 46

%.20

.4

%62

5

1

%29

10 -6

%9

10

.5

5

%34

%20

%29

%.6

%11

:

:

-1

:(31)

%		%	
26	9	74	26

:

:(40)

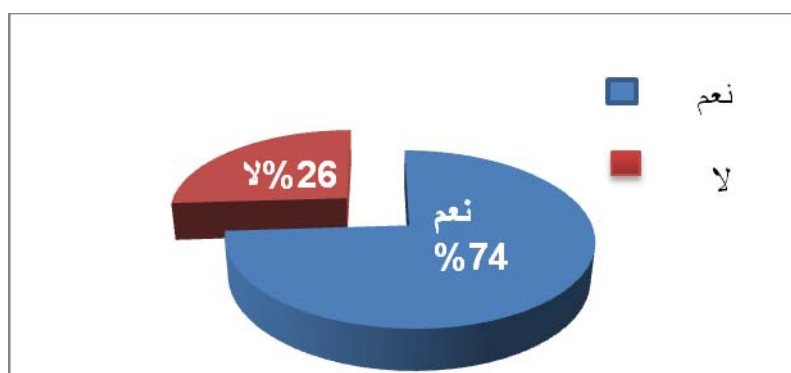

:

-2

:(32)

%		%	
34	12	66	23

:

(41):

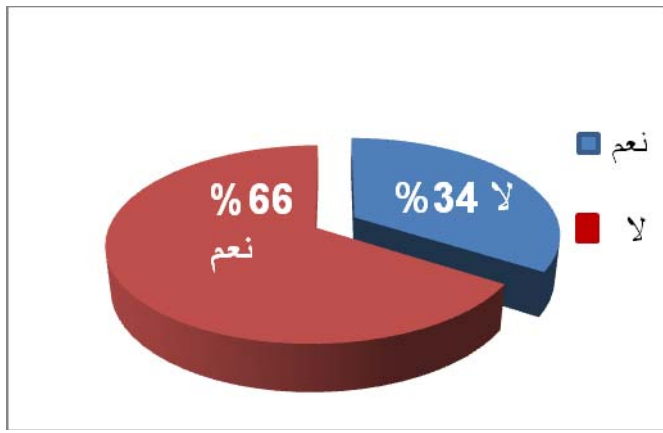

:

-3

(33):

%		%		%	
26	9	31	11	43	15

:

(42):

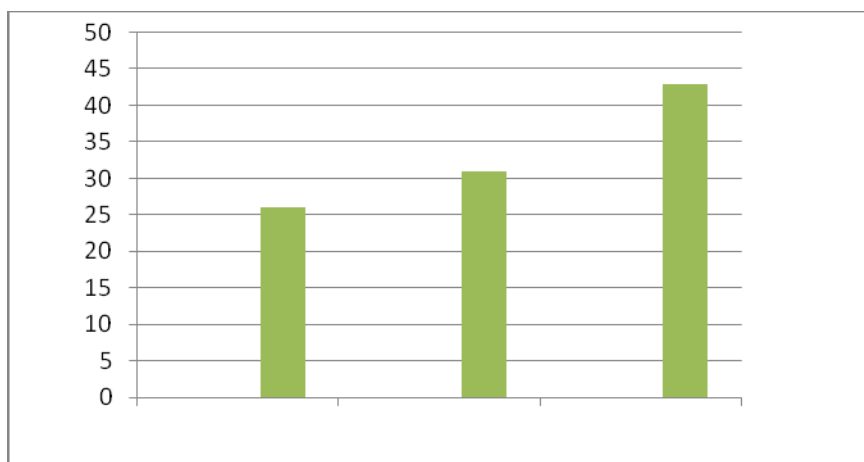

-4

:(34)

%		%		%	
52	18	37	13	11	4

:(43)

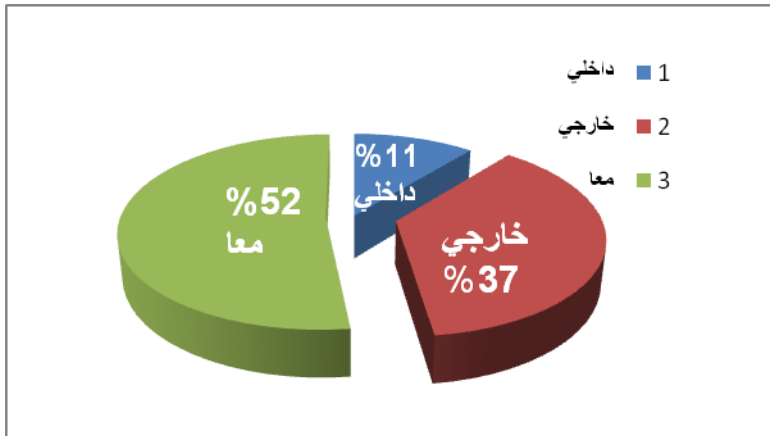

-5

:(35)

%		
20	7	
29	10	
40	14	
11	4	



(44):

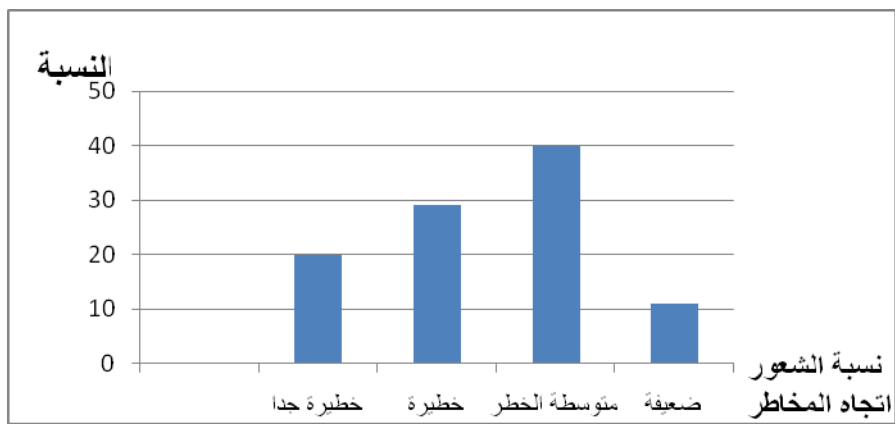

-6

(36):

%		%	
31	11	69	24

(45):

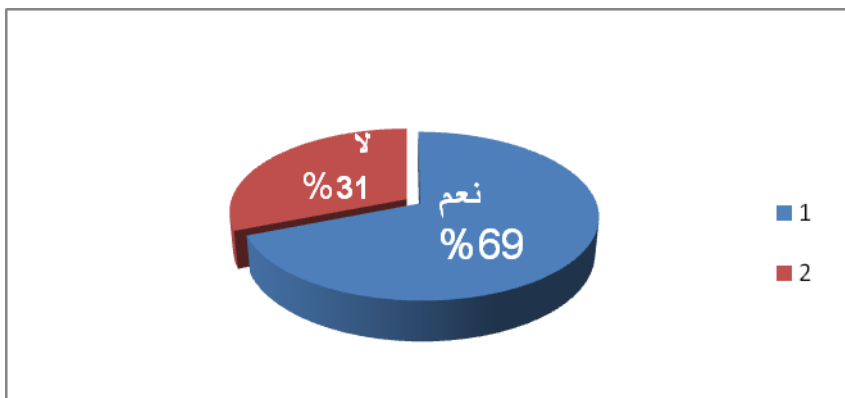

-7

:(37)

%		
25	3	—
17	2	—
50	6	—
8	1	—

12

:

:(46)

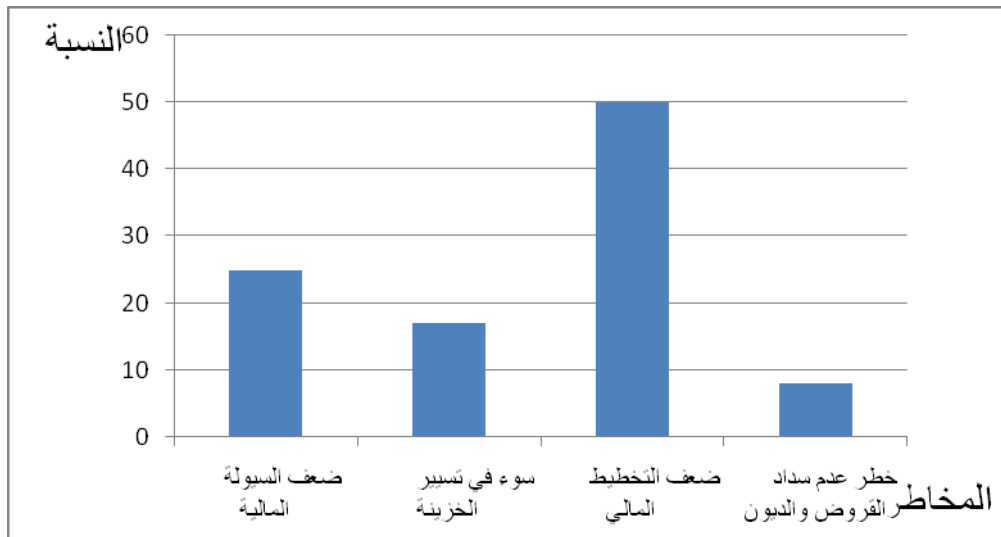

:

( ) : (38)

%			
25	1		—
0	/		—
25	1		—
50	2		—

4

\*

:

: (47)

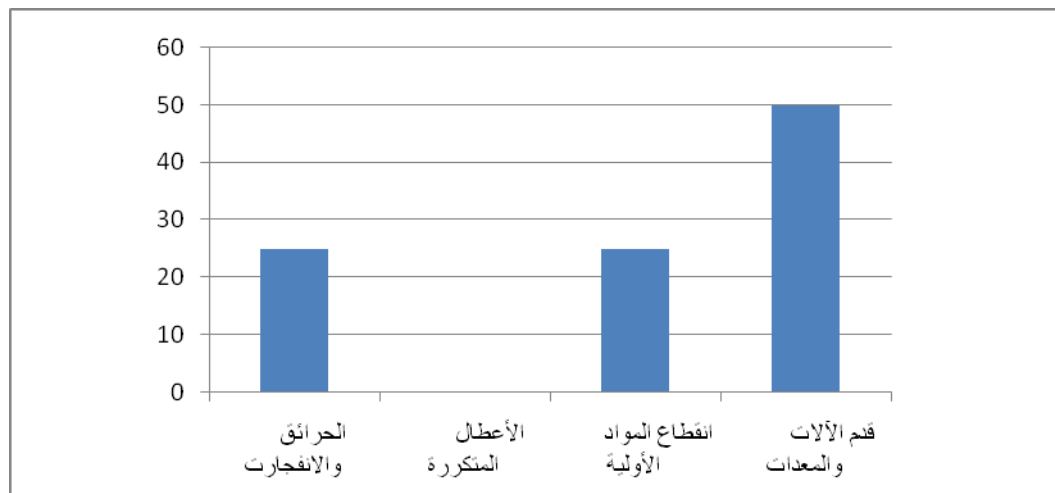

:

(39):

%			
58	4		-
-	/		-
14	1		-
28	2		-
-	/		-

7

\*

:

(48):

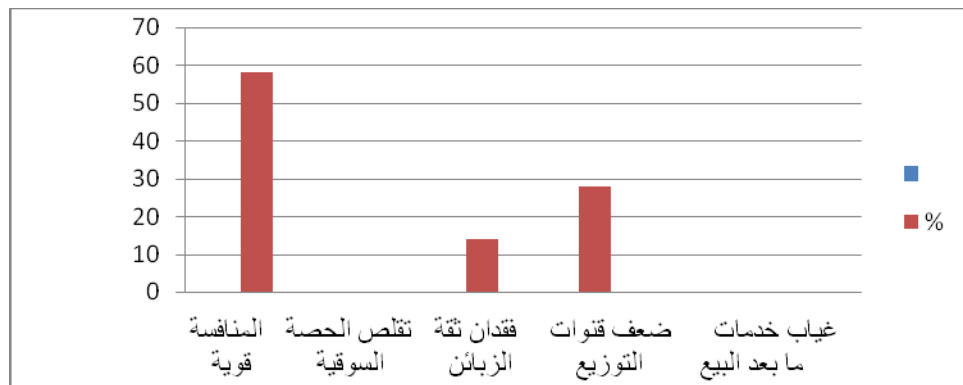

:

:(40)

%		
40	4	—
40	4	—
20	2	—

10 :

\*

:(49)

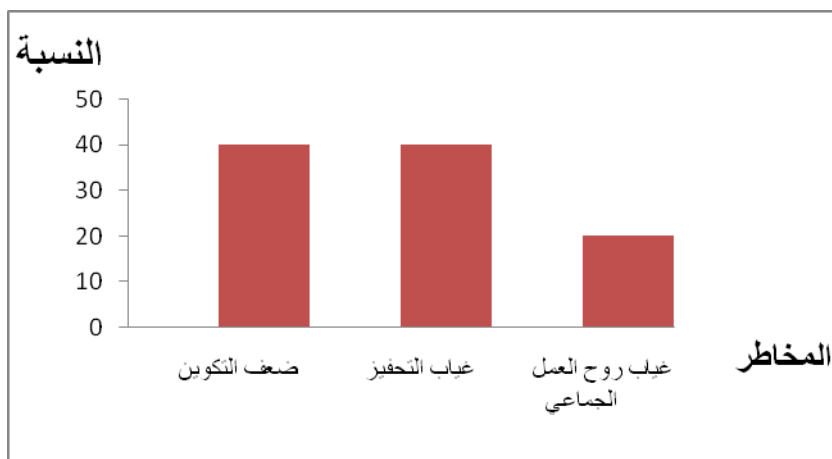

.1

%74

.2

%66 ( )

%43

.3

%31 .  
%26

%52 .4

%37

.5

%40 %29

%69 .6

.7

%50

%50

%58

:

:

-1

:(41)

%		%	
20	7	80	28

:

:(50)

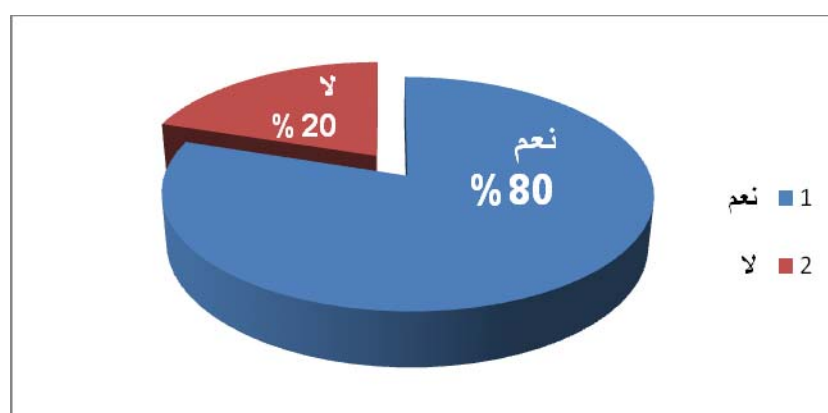

:

:

-2

- 
- 
- 
- 

:(42)

%		
27	9	—
20	7	—
53	19	—

:

:(51)



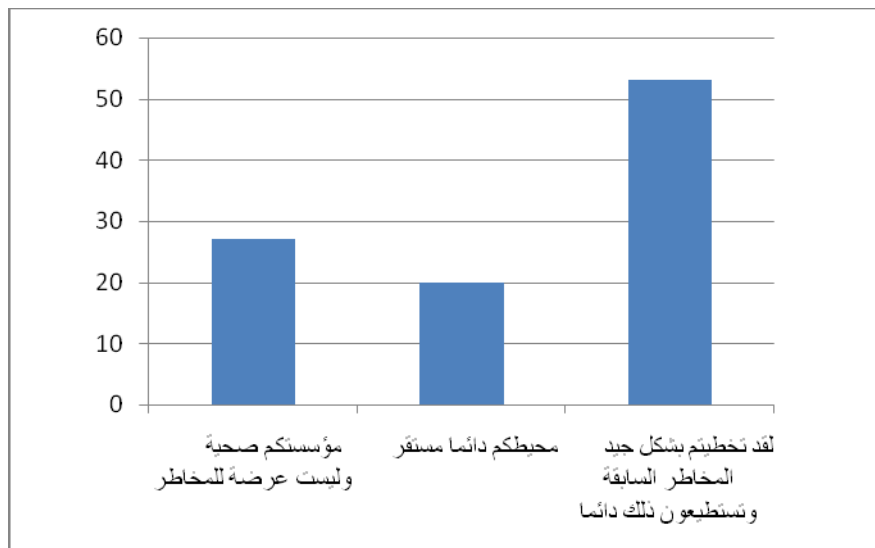

-3

:(43)

%		%	
74	26	26	9

:(52)

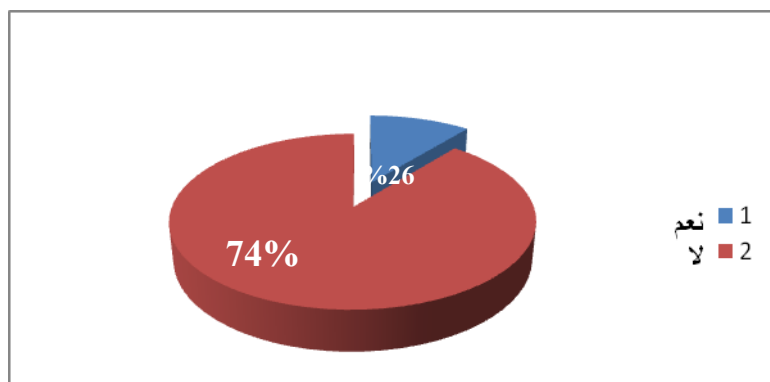

-4

:(44)

%		
31	11	—
34	12	—
14	5	—
21	7	—

:(53)

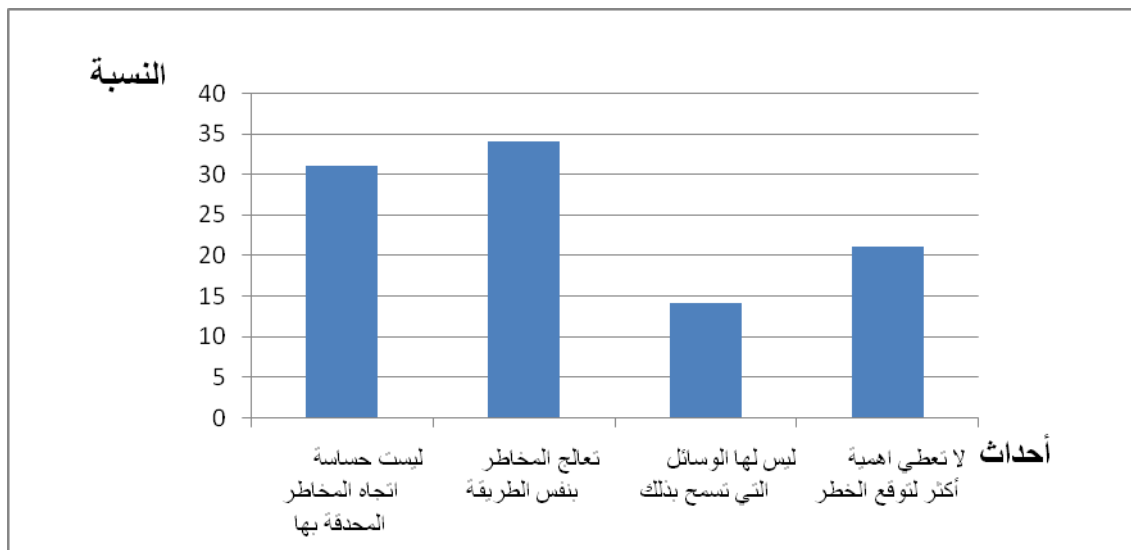

-5

:(45)

%		
29	10	—
26	9	—
45	16	—

:(54)

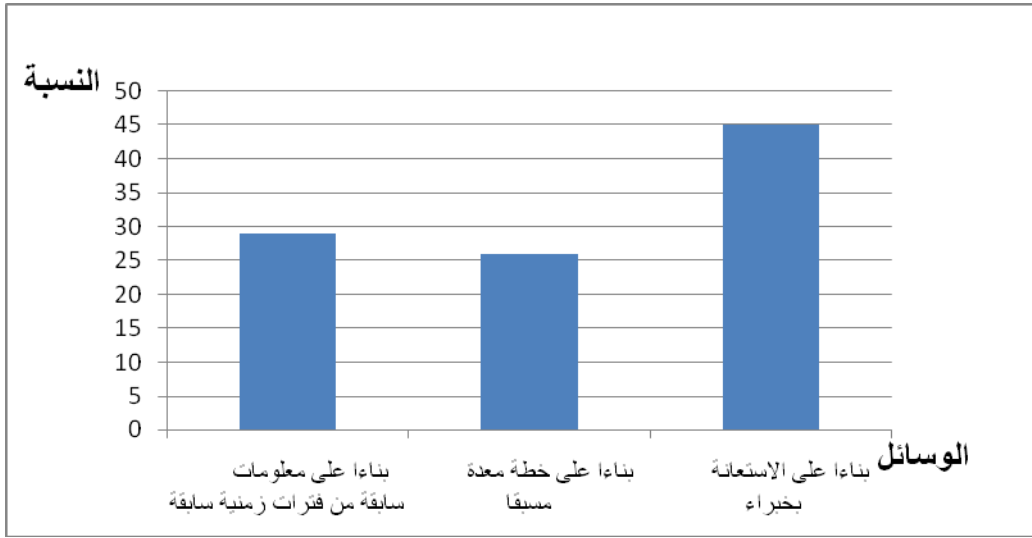

-6

:(46)

%		
46	16	—
26	9	—
28	10	—

:(55)

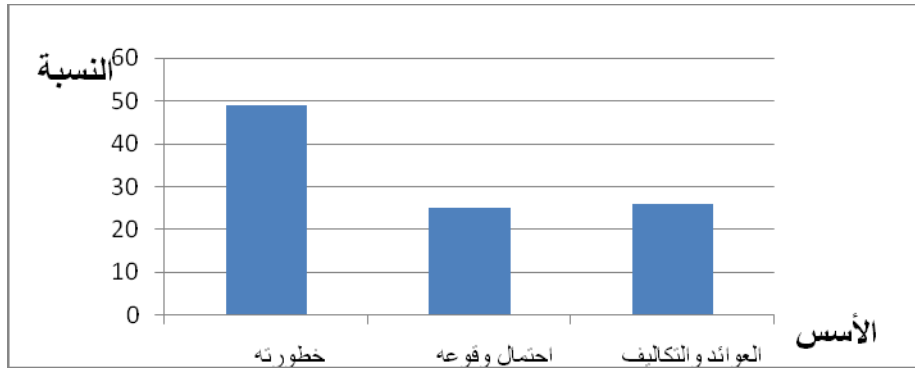

-7

:(47)

%		%	
69	24	31	11

:(56)

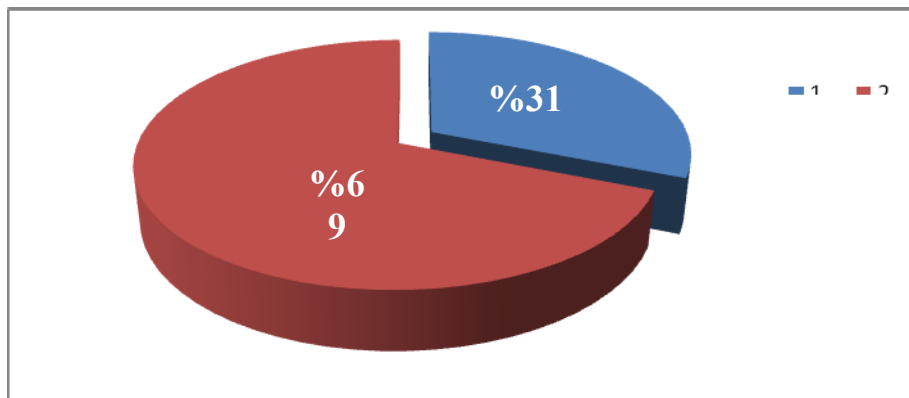

-8

:(48)

%		%	
60	21	40	14

. :

:(57)

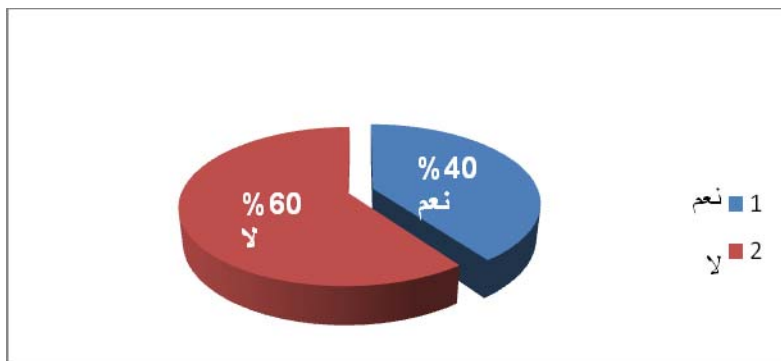

. :

:

-9

:(49)

%		%	
74	26	26	9

. :

:(58)

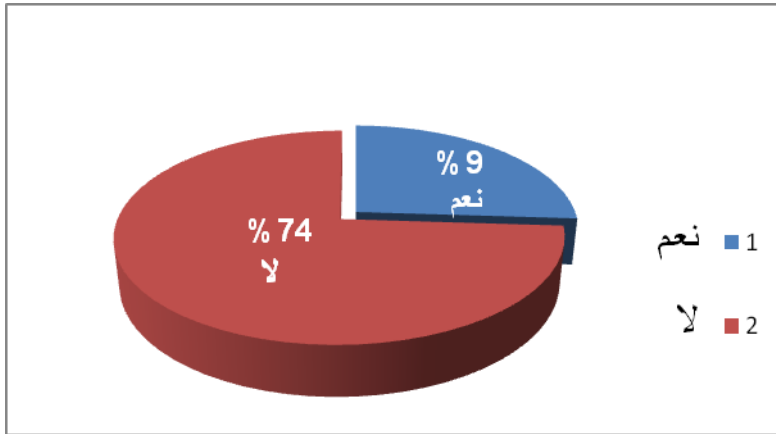

.

.

.1

%80

%53 .2

%27

%20

%74 .3

%34 .4

%31

%45 .5

%29

%49 .6

%69 .7

%60 .8

%74 .9

:

:

-1

:(50)

%		%	
71	25	29	10

:

:(59)

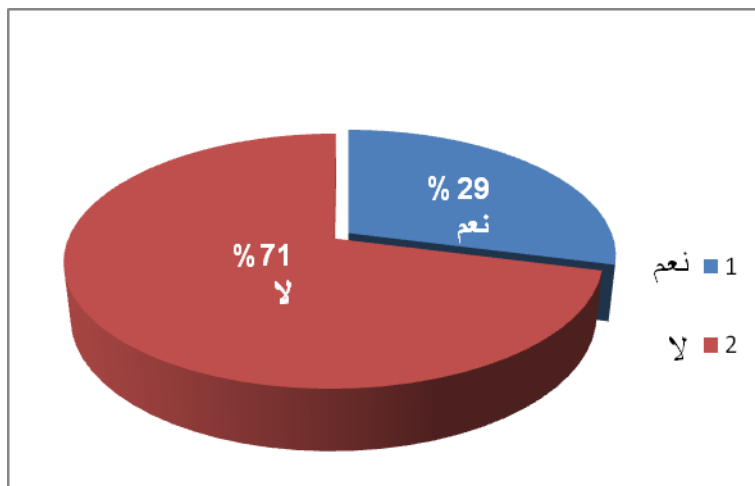

:

-2



:(51)

%		%	
9	3	91	32

. :

:(60)

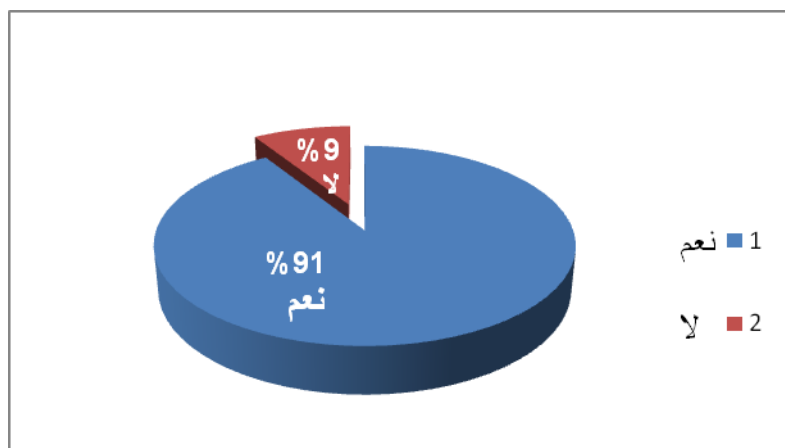

. :

:(52)

%		
57	20	
31	11	
6	2	
6	2	

. :

:(61)

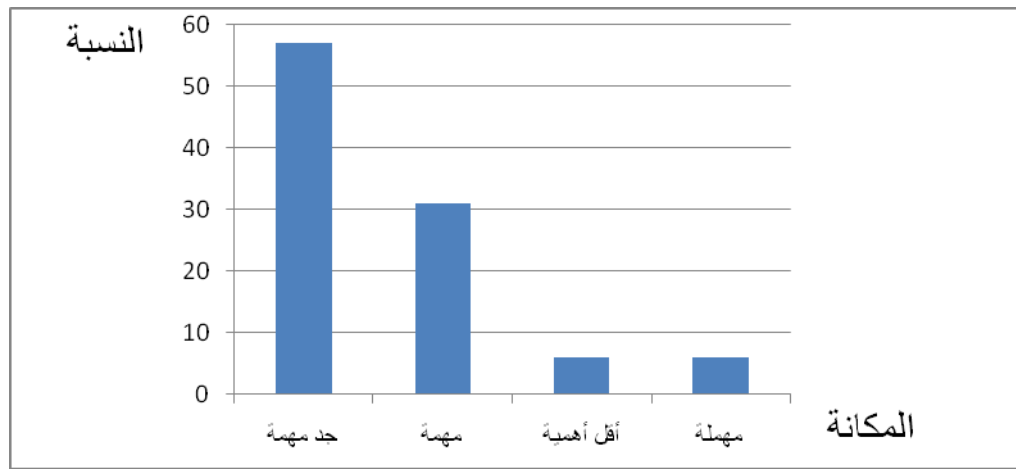

-4

:(53)

%		
26	9	
43	15	
31	11	

:(62)

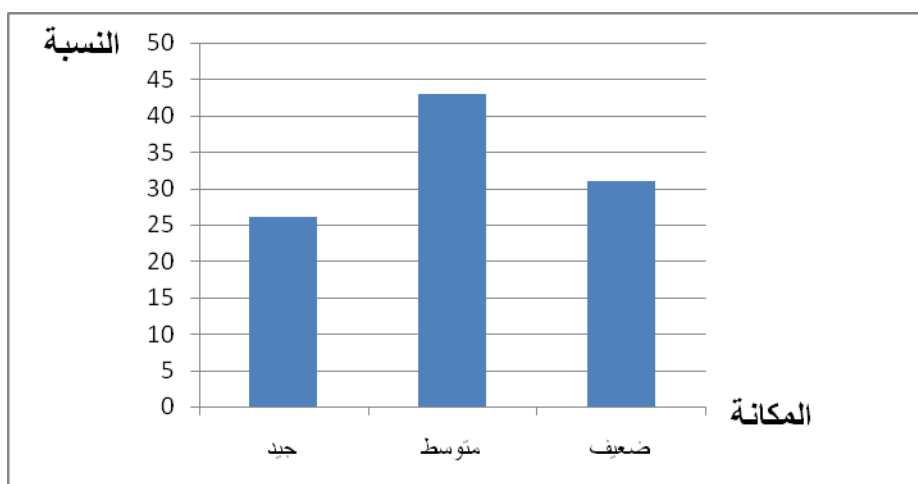

-5

:(54)

%		%	
60	21	40	14

:(63)

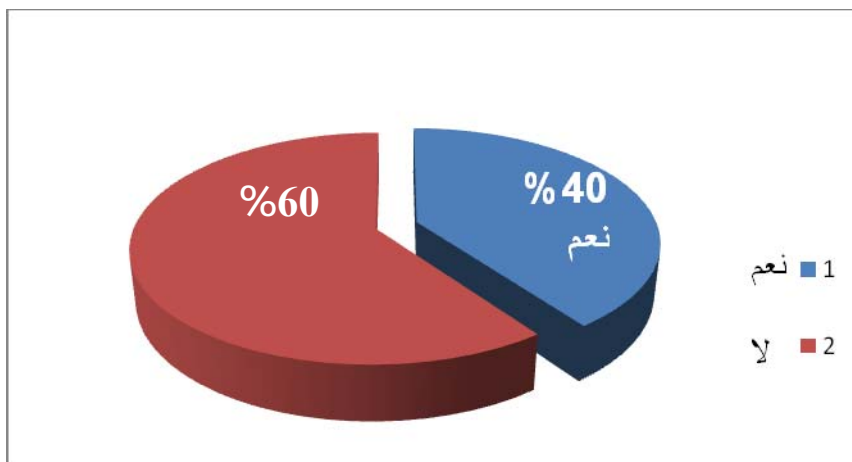

-6

:(55)

%		
34	12	
49	17	
17	6	

:(64)

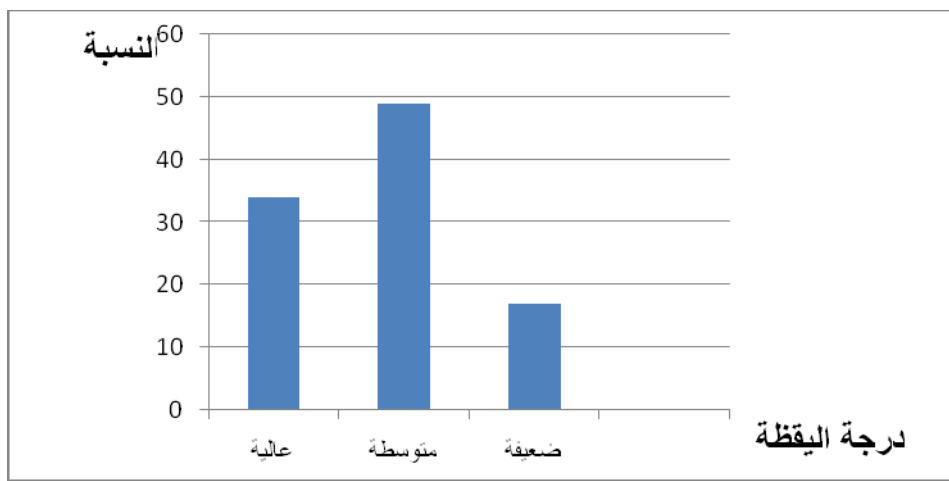

.

:

-7

:(56)

%		%	
17	6	83	29

.

:

:(65)

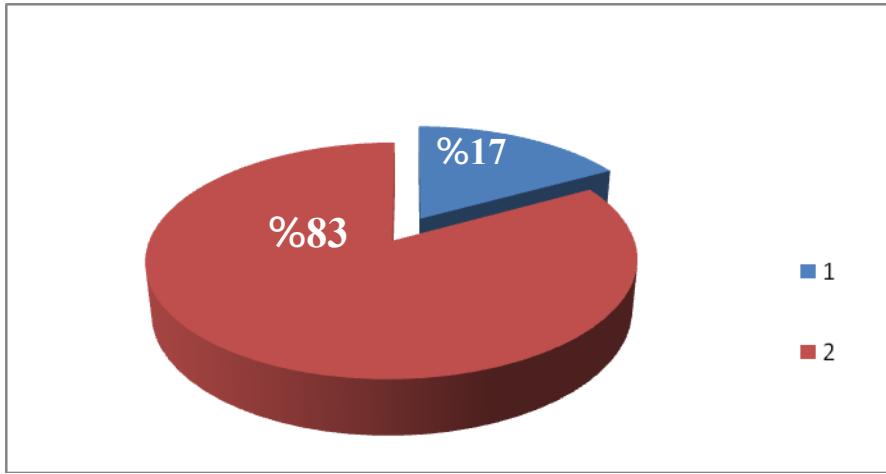

.

:

-8

:(57)

%		
34	12	
49	17	
17	6	

.

:

:(66)

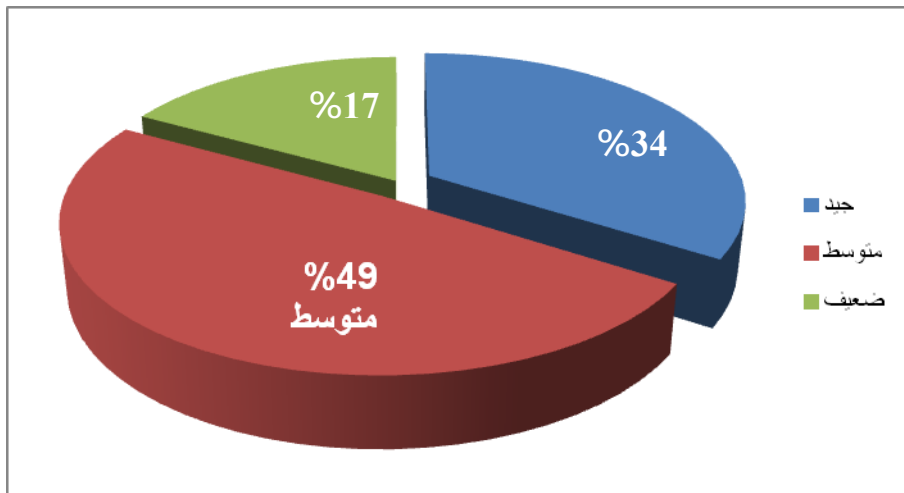

.

:

.

:

%71 .1

%91 .2

%57 .3

(%43) .4

(%31)

%60 .5

%49 .6

%83 .7

.8

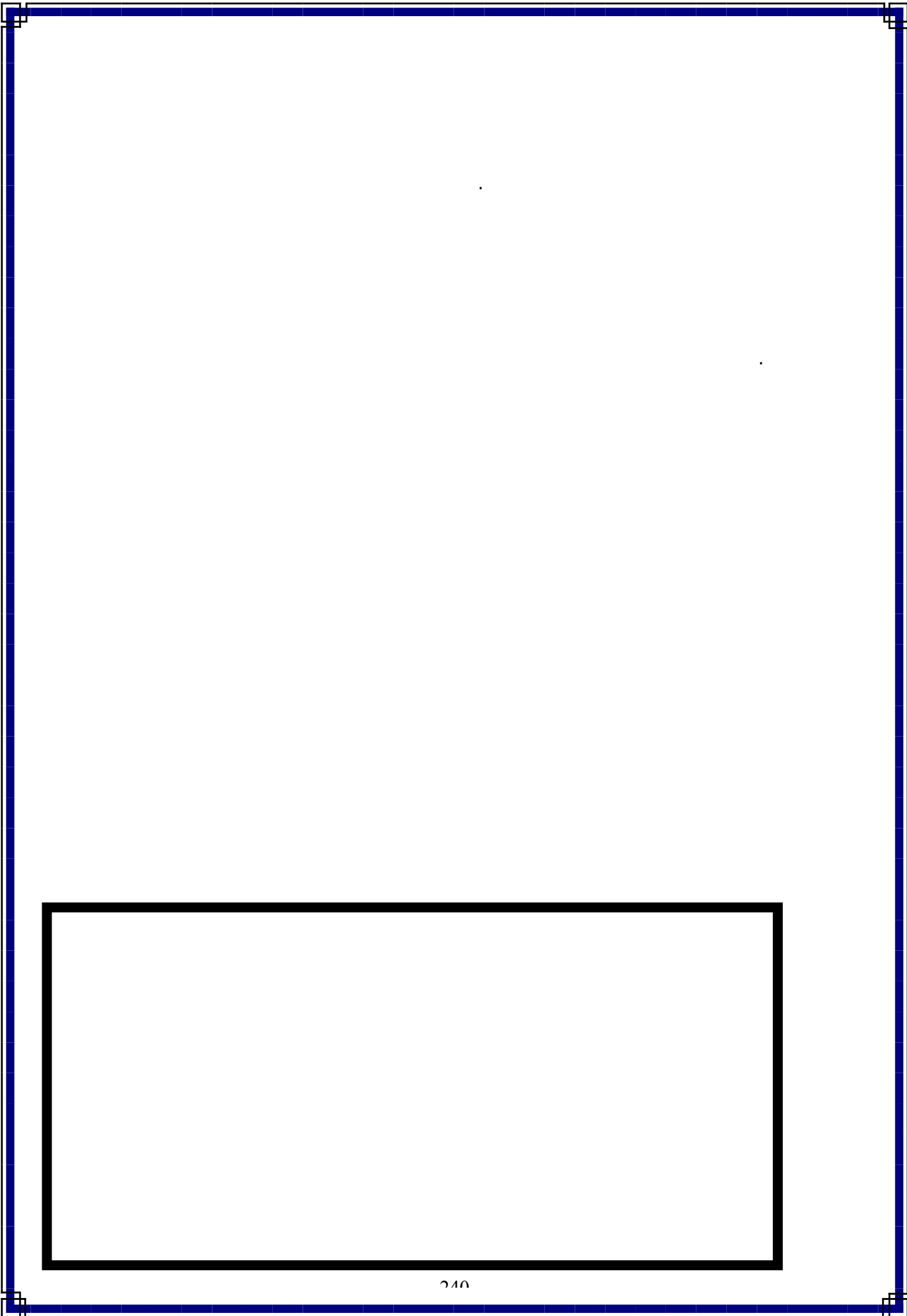



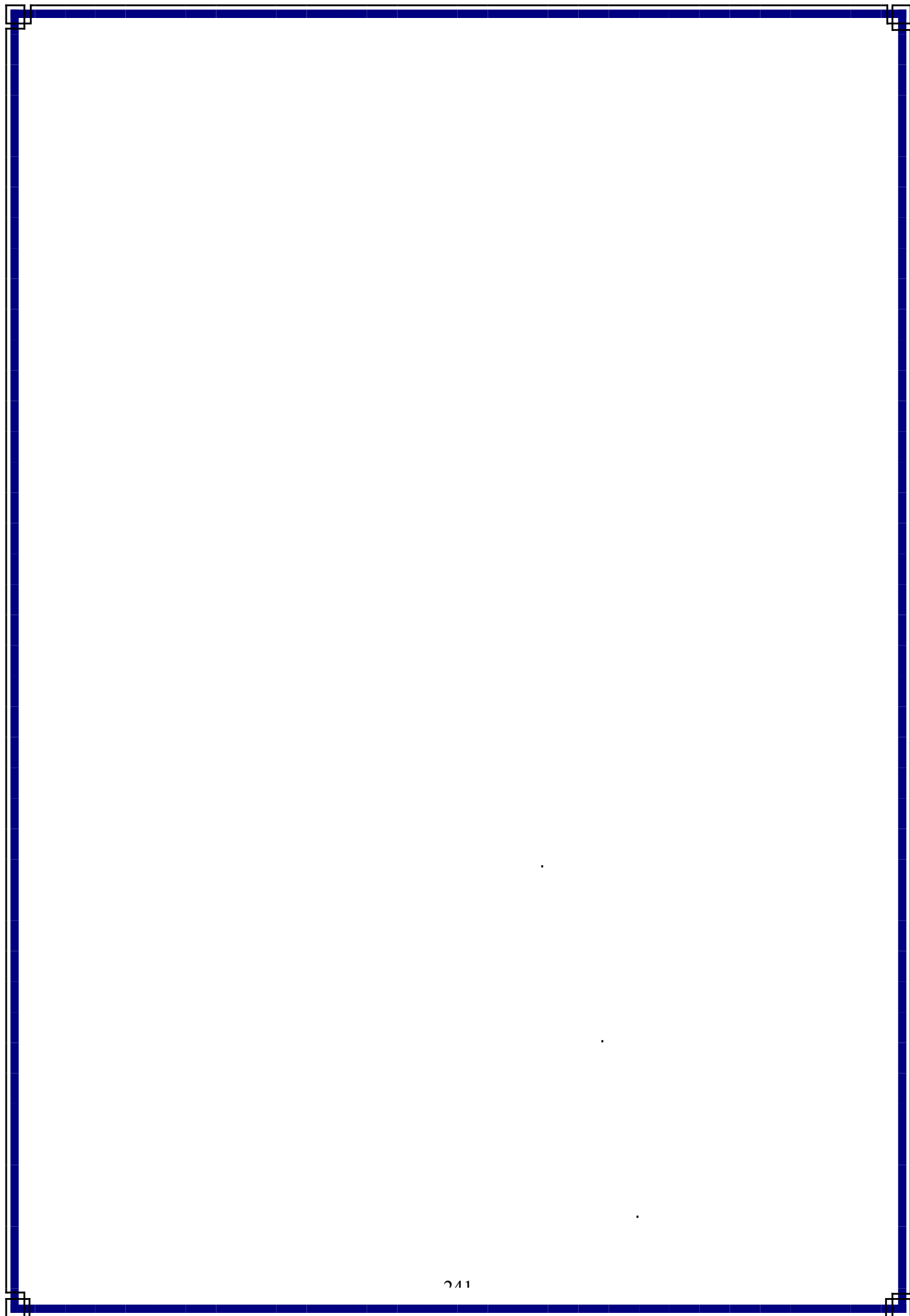

(DOUDAH)

.....

:

•

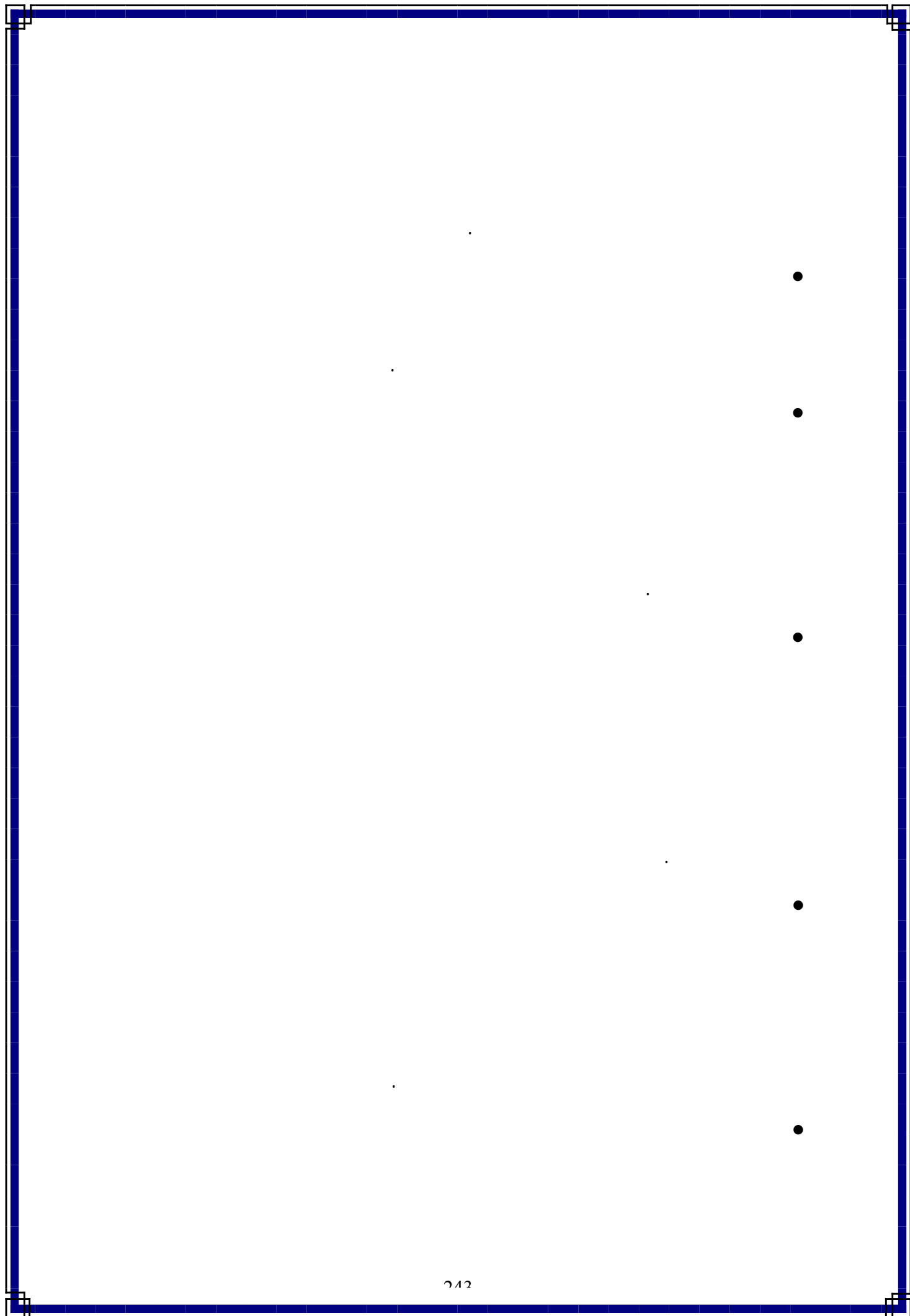

(DOUDAH)

.....

•

•

•

•

•

•

•

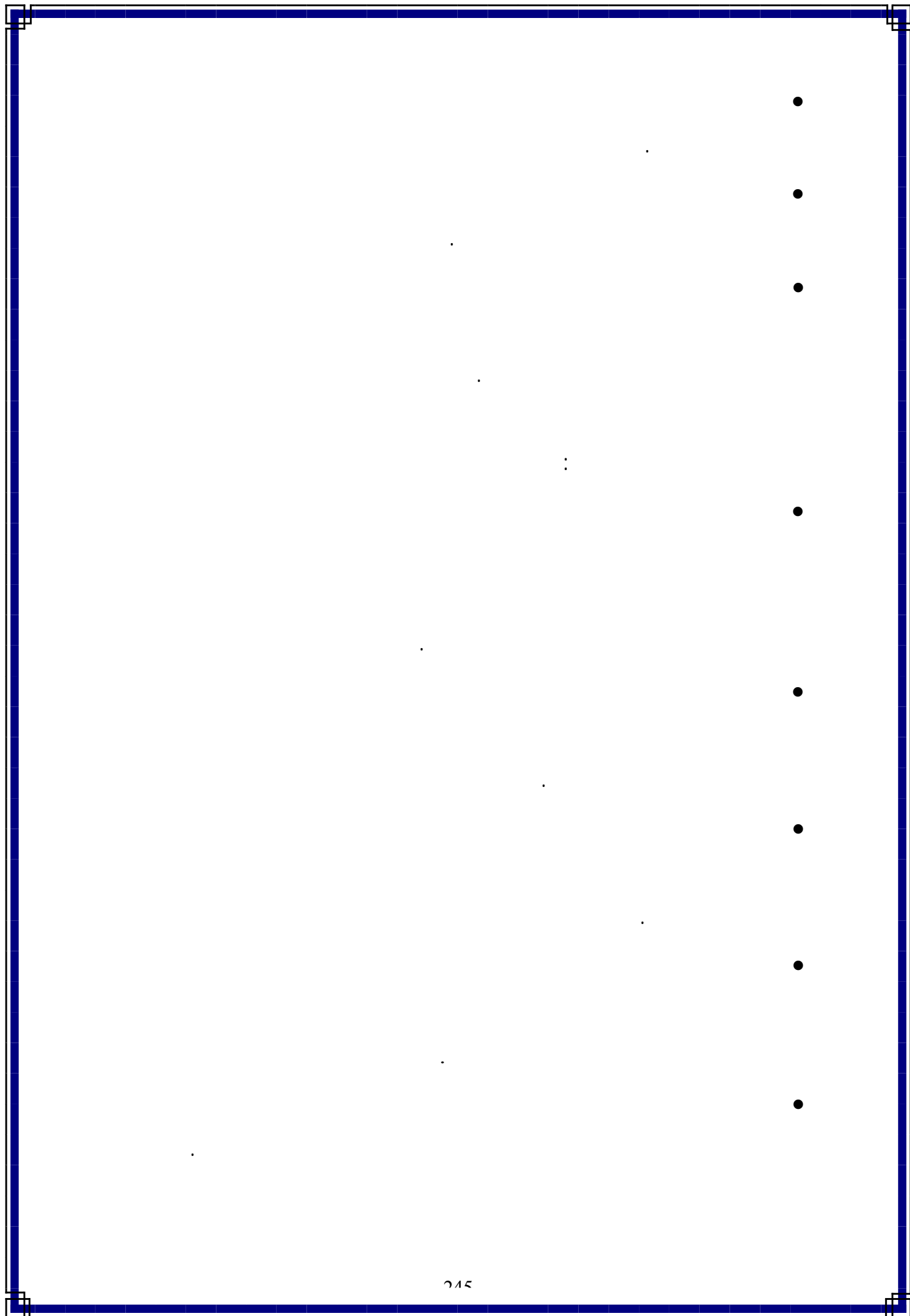

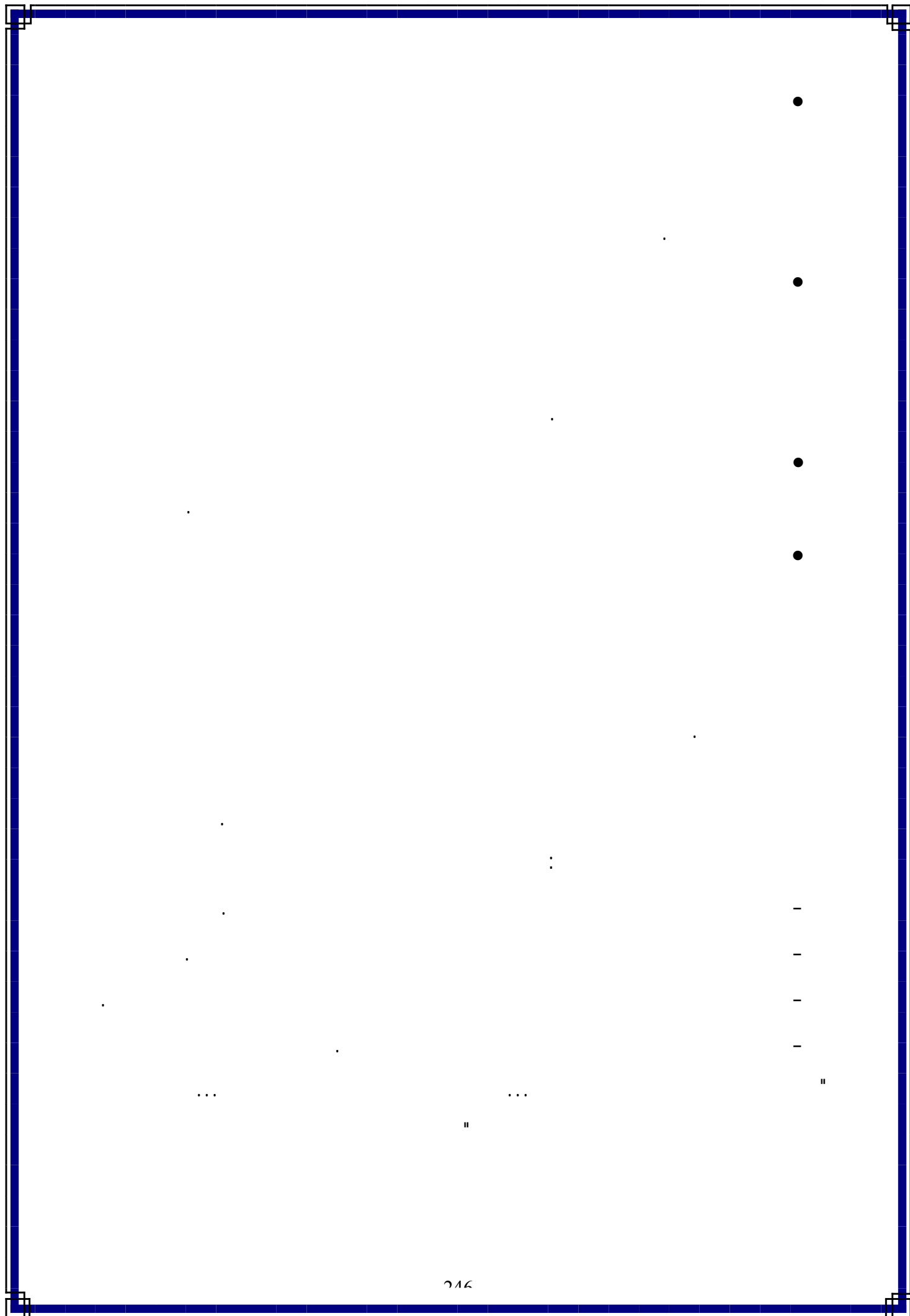

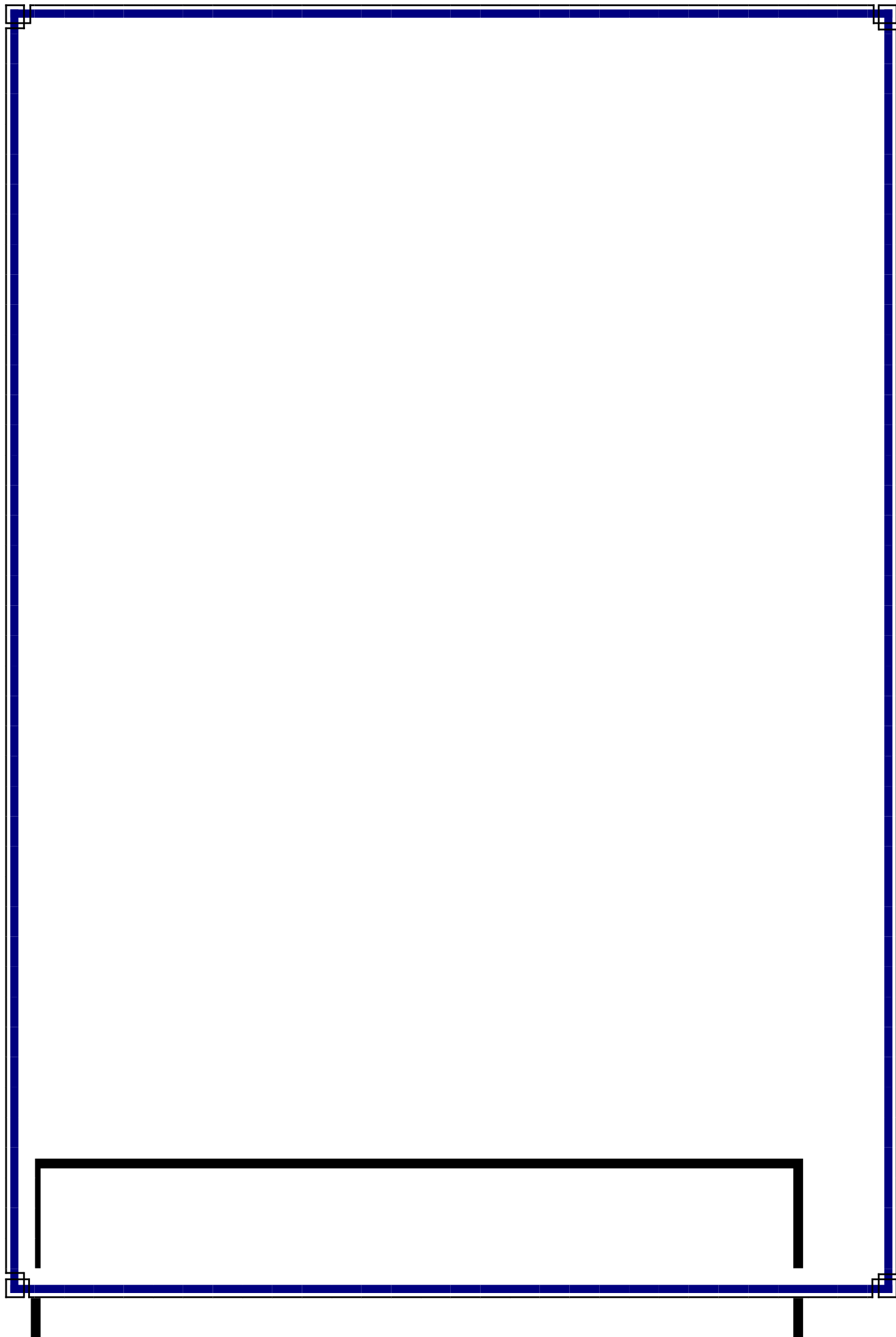

# قائمة المراجع

-I \_\_\_\_\_ :

-1 :

✓

.2007



.2002 ( )

✓

.2007

✓

.2007 ( )

✓

.2002

✓

.2006

✓

.1999

✓

✓

.2008

.2006

✓

.2005

( )

✓

.1972

✓

.2005

✓

✓

.2004

( - - - )

✓

.2003

✓

.2005

✓

.2005

.1997

✓

✓

.2004

.1998 ✓  
.2005 ✓  
.2001 ✓  
.1970 ✓  
✓

.2003 ✓  
.2007 ✓

.2007  
:  
-2 ✓

.2007 ✓

.2008 ✓

.2004 ✓

.1995 ✓

.2001 ✓

.2004 ✓

.2006 ✓

2005.

:

✓

-3

✓

.2006 18 17

✓

.2008 26 25

:

✓

26-25

.2008

✓

.2008 25-26

✓

.2002 9-8

✓

.2008 26- 25

✓

.2008 26-25

:

✓

.2002 9-8

19-18

✓

.2004

✓

.2006 18 17

✓

26-25

.2008

:

-4

✓

.2008 15

✓

.2006 17

✓

.2006 31

.2007 12

✓

:

-5

2001/ 12/12 18-01

✓

.2001 15

77

:

-6

✓

.( ) 2009 14

.( ) 2009 14

✓

.( ) 2009 14

✓

...

✓

.( ) 2009 15

:

-7

- [www.Ejournal.usa.com](http://www.Ejournal.usa.com)

- [www.wikipédia.com](http://www.wikipédia.com)

- [www.pact.com](http://www.pact.com)

- [www.erma-egypt.org](http://www.erma-egypt.org)

- [ratoul.med.jeeran.com](http://ratoul.med.jeeran.com)

- [www.pmeart-dz.org](http://www.pmeart-dz.org)

- [www.cirano.qc.ca/risques/retes](http://www.cirano.qc.ca/risques/retes).

- [www.scrid.com](http://www.scrid.com)

: \_\_\_\_\_ - II

- ✓ Andrew HOLMES, **risk management**, Ed: Wiley Company united Kingdom, 2002.
- ✓ Bruno martinet et Yves Michel Marti , **l'intelligence économique** ,2em édition d'organisation, paris, 2001.
- ✓ Henri pierre, Jean – lus masselin, **contrôle interne des risques**, Édition Afnor, paris, 2005.
- ✓ Hubert LANDIER, Daniel LABBE , **Le Management du Risque social**, édition d'organisation, paris, 2005.

- ✓ Jackie, BOISSELIER, **prévention et gestion des risques industriels dans l'entreprise**, édition d'organisation ,paris ,1979.
- ✓ Jacqueline jeynes, **risk management ;10 principaux**, Ed :Butterworth, Heinemann, united Kingdom, 2002
- ✓ Jean le Ray, **gérer les risques : pourquoi? comment?**, Édition Afnor, paris, 2006.
- ✓ Jean-Paul louisot, **gestion des risques**, Édition Afnor, paris, 2005.
- ✓ **La politique pour les PEM dans la CEE**, In collection ISGP, carrefour, d'échanges ,1991.
- ✓ Marc Bigot, **La gestion des risques dans les PME romandes**, HPRSA, Genève, 2007.
- ✓ MAU RER, **la nouvelle Asie industrielle ; enjeux, stratégies et perspective**, PUF, 1989.
- ✓ Maurice Debeauvais, **la gestion globale du risques de change**, Economica, paris, 1990.
- ✓ Michel Marchesnay, **gestion de la pme-pmi**, éd Nathan, paris, 2004.
- ✓ Nicolas Jacob, **la gestion des risques accidentels de l'entreprise**, ENTREPRISE MODER NE D'édition, paris, 1983
- ✓ Richard Makoua, **risques et assurances de la pme**, éd dunod, paris, 2006.
- ✓ Sellez-A, **Polarisation et sons- traitanse, condition du développement régional**, éd EYrolles , paris, 1979.
- ✓ Sophie gaultiez- gaillard, Jean- Paul louisot, **diagnostic des risques**, Édition Afnor, paris, 2005.

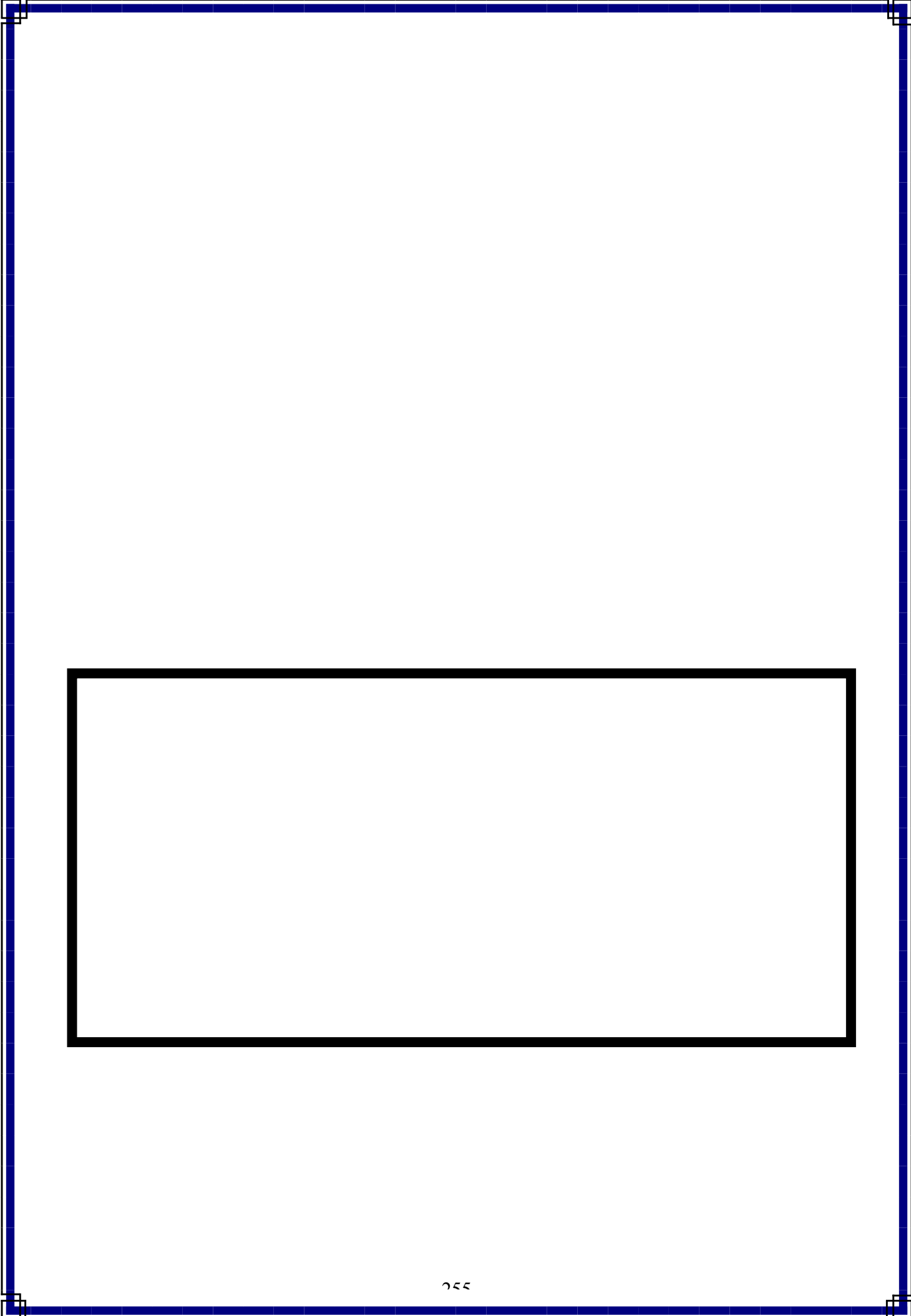



”

”

:

... (DOUDAH)

\_\_\_\_\_

(x)

\_\_\_\_\_

\_\_\_\_\_



/

: -I

: -1

30 : -2

40 30

40 : -3

-4

5-1

10- 5

10

.....: -5

: -II

-6

-7

.....  
.....  
.....

-8

-9

.....

.....

-10

.....

.....

-11

.....

-12

(1)

(2)

	-
	-
	-
	-

.....

.....

	-
	-
	-
	-

.....

.....

	-
	-
	-
	-
	-

.....

.....

	-
	-
	-
	-

.....

.....

: -III

-13

□ □

-14

:

□

•  
•  
•

□

□

□

□ □

-15  
-16

□  
□  
□  
□

•  
•  
•  
•  
•

□

-17

□  
□  
□

•  
•  
•  
•

.....

.....

-18

□  
□  
□  
□

•  
•  
•  
•

.....

.....

-19

□ □

.....

.....

-20

□ □

.....

.....

-21

□ □

.....

.....

-IV

-22



-23



-24

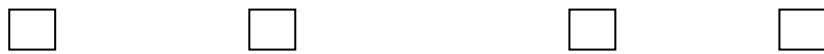

-25

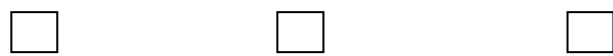

-26

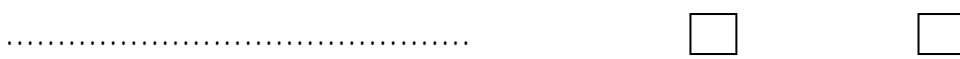

-27



-28

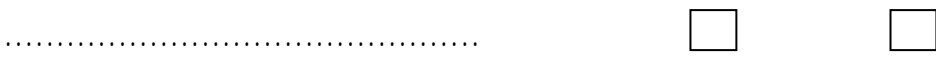

-29



**sumé:**

Les petites et moyennes entreprises, qui ne cesse de nouvelles formes de tri des risques et ; menaces, impose, en revanche, plus de contrôle dans la base ressources. Aujourd'hui il vient nécessaire d' honorer les engagements et à prévenir de tous les effets négatifs que objectif est de traiter à réaliser.

Les petites entreprises est de plus en plus instable dans un environnement complexe qui est difficile à prévoir en raison de l'échange international (parcourir) et économiques globalisation ce préoccupation sur le danger a été grande à la fois par l'opinion publique et la pression morale et le progrès des activités économiques de la société de plus en plus, il tend conscient. Pendant l'explication sur le fond de la nature des catastrophes, refuse l'idée de la fatalité des accidents, et demande d'indemnisation ou de politiciens ou économistes. Cette réalité de nuire aux petites entreprises et ruine complètement, en particulier avec la protection de l'environnement contre les aspects négatifs des déchets industriels, en plus des difficultés financières rencontrées par les petites et moyennes entreprise, donc , travaillent dur pour gagner et préserver son image et sa relation avec les clients. N'a pas seulement concerné fait de trouver l'efficacité dans les petites et moyennes entreprises, mais aussi pour sa continuité et à trouver un avantage compétitive par le biais de procédures de gestion des risques et de la conduction.

**Abstract :**

The small business, which is continually sorting new forms of risks and threats, imposes, the other hand, more control in the basic resources. Nowadays it becomes necessary to honor the commitments and to prevent from all the negative effects that is treating the aims to achieve.

The small business is growing in a volatile and a complex environment that is difficult to forecast because of the international exchange (trading) and economic globalization. This occupation about the dangers has been strengthened by both public opinion and legal pressure and the progress of the economic activities society is becoming more conscious. Since it claims explanation about the responsible of the nature disasters, refuses the idea of inevitable accidents, and asks for compensation from politicians or economists. This fact may harm the small business and ruin it completely, especially with the extreme environment protection from negative aspects of industrial waste, in addition to the financial difficulties caused by that institution. The small business, therefore, is working hard to gain and preserve image and relationship with the customers.

It not only has the fact concerned how to find efficiency in the small business but also to ensure its continuity and to find a competitive characteristic through management procedures and production.